



PRODUCT CATALOGUE

RAMIA[®]
WORKBENCH

CATALOG CONTENTS / KATALOG INHALT

DROP SHIPMENT 1

PRO SERIES workbenches / Werkbänke PRO SERIE

Premium SUPERB 2-3

Premium Monster 4-5

Premium Plus 6-7

Premium Star 8-9

Premium 10-11

Storage Cupboard PRO - II / Werkzeugkiste PRO-II 12

Storage Cupboard PRO - III / Werkzeugkiste PRO-III 13

HOBBY SERIES workbenches / Werkbänke HOBBY SERIE

ADVANCED 14-15

DIAMOND 16-17

KID'S 18-19

FOLDING 20-21

FLEXIBLE FRIEND 22-23

FINISH IT YOURSELF 24-25

CLEVER WORKTOP 26-27

Storage Cupboard HB-I / Werkzeugkiste HB-I 28

Storage Cupboard HB-II / Werkzeugkiste HB-II 29

SCHOOL SERIES workbenches / Werkbänke SCHOOL SERIE

GOAL 30-31

MULTI-BOX 32-33

SQUARE 34-35

Storage Cupboard SCH-XZ / Werkzeugkiste SCH-XZ 36

Metal Frame / Metallrahmen 37

Universal optional accessories / Universelles optionales Zubehör

CLAMPS/ KLEMMEN 38

ANVIL / AMBOSS 38

ALU PADS / ALU SCHÜTZER 39

UNIVERSAL HOLDER / UNIVERSAL HLATER 39

CORK PADS / KORKSCHUTZER 40

LINSEED OIL / LEINOL 40



© Copyright Ramia Workbench | All rights reserved

www.RAMIA.eu

DROP SHIPMENT

 RAMIA s.r.o. is offering several models of the best selling workbenches for DROP SHIPMENTS!!! Drop shipments are becoming very popular in many companies as one of the cheapest ways to offer such big products like workbenches. The main advantage of drop shipment is that you don't have to keep products on stock. We store them for you and ship benches directly to your customers. Drop shipment details will be provided on request as well as high quality pictures for your marketing activities and all important data about workbenches.

 RAMIA s.r.o. bietet einige der meistverkauften Modelle von Hobelbänken fürs DROP SHIPMENT! Drop Shipment wird immer mehr zum erfolgreichen Verkaufsmodell und wird in vielen Ländern der Welt als kostengünstigster Weg zum Angebot großer Produkte wie es Hobelbänke angesehen. Hauptvorteil des Drop Shipments ist, dass man das Produkt nicht auf Lager halten muss. Das lagern wir für Sie und versenden es dann direkt an den Endkunden. Auf Wunsch bieten wir ausführliche Informationen zum Drop Shipment, genauso wie Produktfotografien in hoher Auflösung, sowie sämtliche wichtigen Daten über Hobelbänke für Ihre Marketingaktivitäten.

How it works Wie es funktioniert

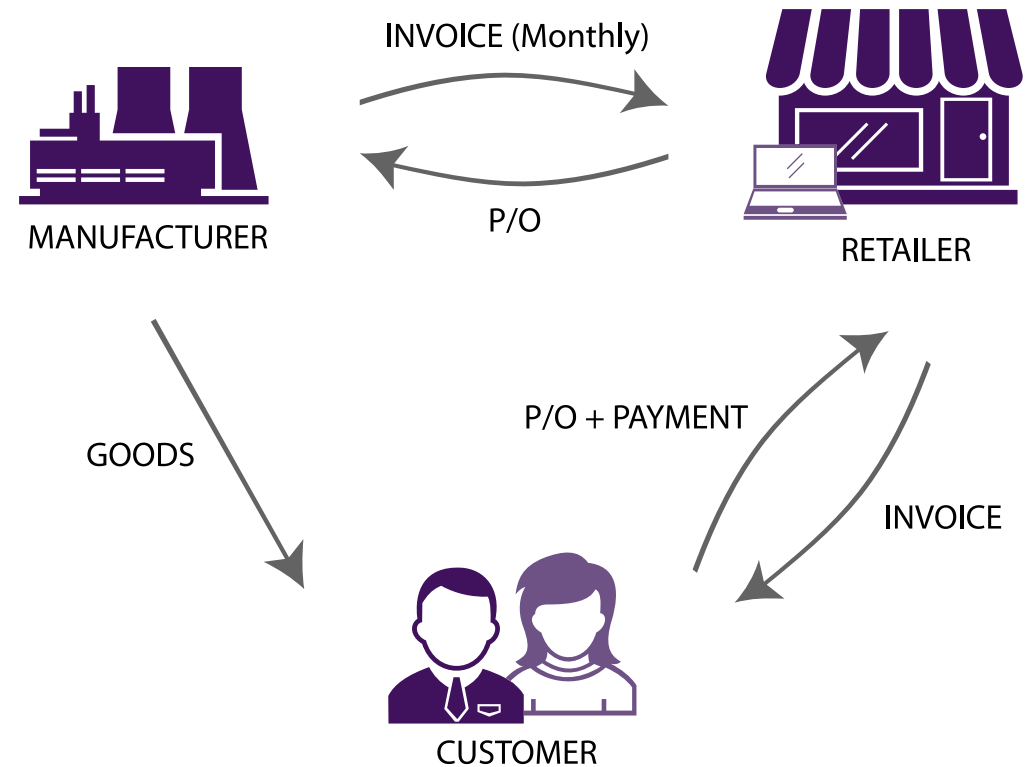

**The easiest way to make a profit.
Der einfachste Weg, Profit zu machen.**

PREMIUM SUPERB

 The SUPERB workbench is a model for professionals that meets the most demanding users requirements for compactness, solidity, stability and functionality. The whole model is made of solid beech with top thickness 80 mm. The bench top is made in the firmest double dovetail construction. The front vice is 700 mm long and 100 mm thick and its accurate and parallel tightening is assured with a double spindle with concealed cogged wheel and chain gear. The rear vice is equipped with a double guide bar for absolute strength. The rear vice contains 3 bench dog holes. Another 16 holes for bench dogs are available in the top and located for the best possible use of both vices for clamping the worked material. For maximum compactness and stability of the workbench there are massive strong legs with double stretchers that do not prevent extension of the workbench with a tool box. A tool well is installed in the rear section of the workbench.

 Die Hobelbank SUPERB ist das für Profis bestimmte Modell und erfüllt auch die anspruchsvollsten Anforderungen an Festigkeit, Steifigkeit, Stabilität und Funktionalität aller anspruchsvollen Benutzer. Das ganze Modell ist aus einer durchlaufenden Buchensperrholzplatte hergestellt. Die Platte der Hobelbank ist aus 80 mm dicker Sperrholzplatte hergestellt. Für die Konstruktionsverbindungen der Platte wird die festeste doppelte Schwalbenschwanzverbindung angewendet. Die vordere Zange ist 700 mm lang und 100 mm dick, und für das präzise und parallele Festziehen wird eine Doppelspindel mit verdeckter Übersetzung mittels Zahnräder und Kette verwendet. Die hintere Zange ist für eine absolute Festigkeit mit einer doppelten Führungsleiste ausgerüstet. An der hinteren Zange sind 3 obere Löcher für Bankhaken. Weitere 16 Löcher für Bankhaken sind in der Fläche der Platte so angeordnet, dass beide Zangen so gut wie möglich zur Befestigung des zu bearbeitenden Materials genutzt werden können. Für maximale Steifigkeit und Stabilität der Hobelbank wurde ein massives und starkes Gestell mit Doppelstegen benutzt, die so angeordnet sind, dass die Hobelbank mit einem Werkzeugschrank ergänzt werden kann. Im hinteren Teil der Hobelbank befindet sich eine Rinne für Werkzeuge.

Front vice with double guide rods with chain gear
Doppelspindel mit verdeckter und Kette

Top thickness 80 mm / 3 ⁵/₃₂ in
Plattenstärke 80 mm

Drawer
Schublade

Tool well
Werkzeugbohrung

Dovetail construction
Schwalbenschwanzkonstruktion

Optional storage **cupboard PRO III** (or PRO II)
Optional **Werkzeugschrank PRO III** (oder PRO II)

Standard equipment: 1x drawer, 1x set of round bench dogs PRO, 2x spindle key
Standardausstattung: 1x Schublade, 1x Set mit Rund Bankhaken PRO, 2x Zangenschlüssel

 Picture shows workbench incl. all optional accessories.
Bild zeigt Werkbank inkl. alle optionalen Zubehörteile.

PRO SERIES

2 MADE IN
SIZES

PREMIUM SUPERB 2100 (No./Nr. PRO-APS2100)

	mm	inches
Worktop length / Arbeitsplattenlänge	1910	75 ¹³ / ₆₄
Total length / Gesamtlänge	2165	85 ¹⁵ / ₆₄
Worktop width / Arbeitsplattenbreite	615	24 ⁷ / ₃₂
Total width / Gesamtbreite	830	32 ⁴³ / ₆₄
Working height / Arbeitshöhe	870	34 ¹ / ₄
Worktop thickness / Dicke der Arbeitsplatte	80	3 ⁵ / ₃₂
Apron depth / Vorderteil	130	5 ¹ / ₈
Front vise (cap.) / Vordererzange (Kap.)	250	9 ²⁷ / ₃₂
Side vise (cap.) / Seitenzange (Kap.)	145	5 ⁴⁵ / ₆₄
Weight / Gewicht	141 kg	311 lbs

PREMIUM SUPERB 1700 (No./Nr. PRO-APS1700)

	mm	inches
Worktop length / Arbeitsplattenlänge	1515	59 ⁴¹ / ₆₄
Total length / Gesamtlänge	1745	68 ⁴⁵ / ₆₄
Worktop width / Arbeitsplattenbreite	615	24 ⁷ / ₃₂
Total width / Gesamtbreite	830	32 ⁴³ / ₆₄
Working height / Arbeitshöhe	870	34 ¹ / ₄
Worktop thickness / Dicke der Arbeitsplatte	80	3 ⁵ / ₃₂
Apron depth / Vorderteil	130	5 ¹ / ₈
Front vise (cap.) / Vordererzange (Kap.)	250	9 ²⁷ / ₃₂
Side vise (cap.) / Seitenzange (Kap.)	135	5 ⁵ / ₁₆
Weight / Gewicht	124 kg	274 lbs

LONG version of PREMIUM SUPERB workbench
LANGE Version der PREMIUM SUPERB Werkbank

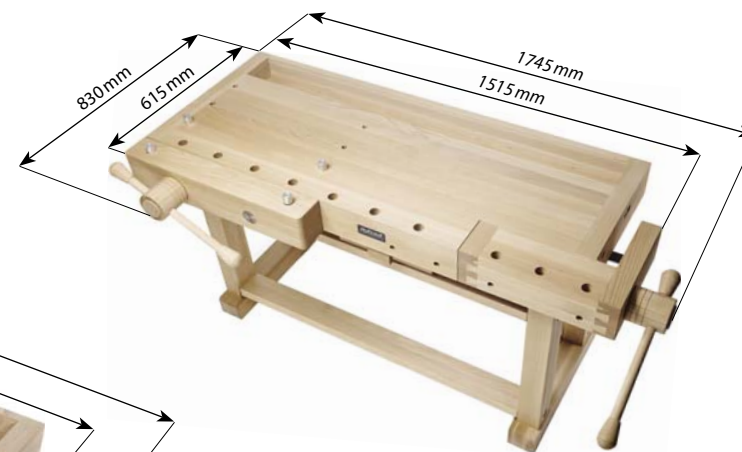
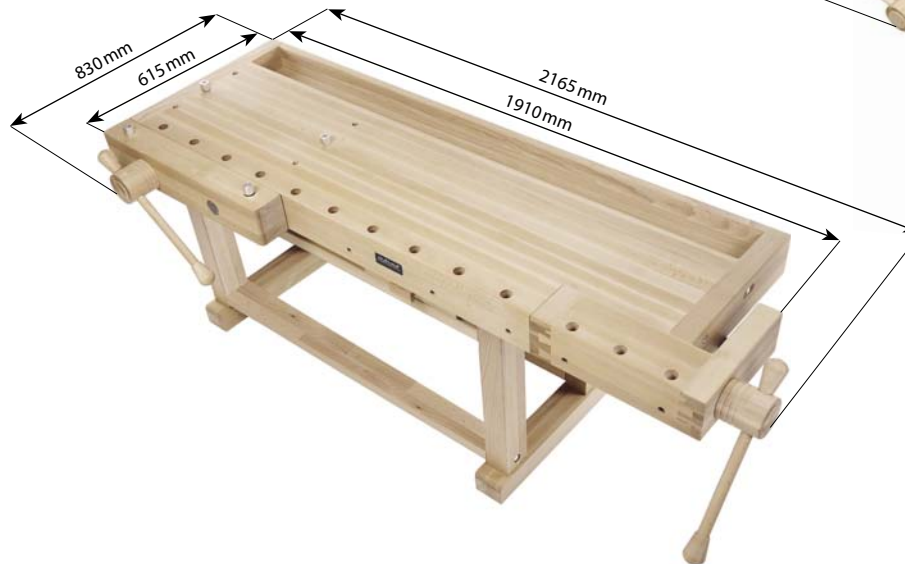

SHORT version of PREMIUM SUPERB workbench
KURZE Version der PREMIUM SUPERB Werkbank



Front vise with chain gear supported by double guide rods for maximum stability and durability.

Vorderer Schraubstock mit doppelt unterstütztem Kettengetriebe Führungsstangen für maximale Stabilität und Langlebigkeit.



Strong rear dovetail vise driven by spindle and double guide rods.

Starker hinterer Schwalbenschwanz Schraubstock, angetrieben durch Spindel und doppelte Führungsstangen.

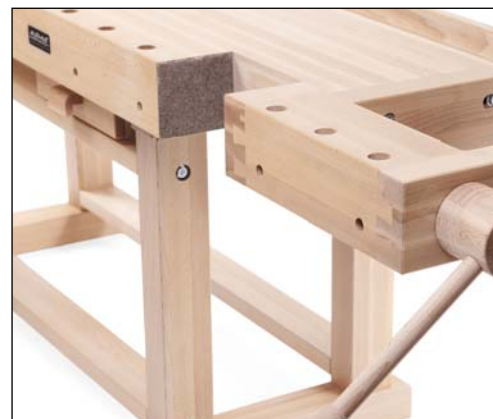

Opening capacity 145 mm / 5 ⁴⁵/₆₄ in
Öffnungskapazität 145 mm



Opening capacity 250 mm / 9 ²⁷/₃₂ in
Öffnungskapazität 250 mm

PREMIUM MONSTER

 The PREMIUM MONSTER model of joiner's bench is intended for professionals, and designed for large workshops. This model satisfies requirements of the most demanding users. Dovetail design is the most rigid joint possible, guaranteeing maximum resistance and long service life of the bench. The front vice is of sturdy design, 520 mm long and 70 mm wide. The tail vice is equipped with a special spindle used in the highest-quality benches on the market. This type of spindle guarantees absolutely precise and firm guiding of the vice. The back vice is 460 mm long and 140 mm wide. There are 3 holes for bench dogs on this vice - other 16 holes are on the bench plate. The 110 mm high front part includes 4 bench dog holes which, if the back vice with 2 holes is employed, can be used for vertical clamping of the material. This bench includes a drawer for storage of tools which you want to keep at hand all the time. The tool well along the back part of the bench can be used for laying aside redundant tools and remaining material as well as for quick cleaning of the worktop.

 Das für Profis bestimmte Modell PREMIUM MONSTER ist für größere Werkstätten vorgesehen und erfüllt sicher die Anforderungen auch der anspruchsvollsten Benutzer. Die Schwalbenschwanzverbindung der Bauteile stellt die festeste Verbindung dar, die maximale Stabilität und Langlebigkeit der Hobelbank gewährleistet. Die 520 mm lange und 70 mm breite Vorderzange ist sehr robust. Die Hinterzange ist mit einer speziellen Spindel ausgestattet, die die vollständig präzise und stabile Führung der Spannzange garantiert. Solche Spindeln findet man nur bei den hochwertigsten Hobelbänken. Auf der Hinterzange befinden sich 3 Löcher für Bankhaken und weitere 16 Löcher sind in die Hobelbankplatte gebohrt. Die 110 mm hohe Vorderseite ist mit 4 Bankhakenlöchern versehen, die gemeinsam mit 2 Löchern in der Hinterzange zur vertikalen Spannung der Werkstücke verwendet werden können. Bestandteil der Hobelbank ist die Schublade für die Aufbewahrung von Werkzeugen, die Sie immer in Reichweite haben wollen. Entlang des hinteren Teils der Hobelbank ist die Beilade angebracht, die als Ablage für die gerade nicht benutzten Werkzeuge und Materialreste oder zum schnellen Aufräumen dienen kann.

Front vice with double guide rods
Vorderzange mit doppelten Führungsstagen

Top thickness 50 mm / 1 31/32 in
Plattenstärke 50 mm

Drawer
Schublade

Tool well
Werkzeugbohrung

Dovetail construction
Schwalbenschwanzkonstruktion

Optional storage **cupboard PRO II** (or PRO III)
Optional **Werkzeugkiste PRO II** (oder PRO III)

Standard equipment: 1x drawer, 1x set of round bench dogs PRO, 2x spindle key
Standardausstattung: 1x Schublade, 1x Set mit Rund Bankhaken PRO, 2x Zangenschlüssel

 Picture shows workbench incl. all optional accessories.
Bild zeigt Werkbank inkl. alle optionalen Zubehörteile.

PRO SERIES

2 MADE IN
SIZES

PREMIUM MONSTER 2100 (No./Nr. PRO-ASM2100)

	mm	inches
Worktop length / Arbeitsplattenlänge	1910	75 ¹³ / ₆₄
Total length / Gesamtlänge	2120	83 ¹⁵ / ₃₂
Worktop width / Arbeitsplattenbreite	620	24 ¹³ / ₃₂
Total width / Gesamtbreite	790	31 ⁷ / ₆₄
Working height / Arbeitshöhe	870	34 ¹ / ₄
Worktop thickness / Dicke der Arbeitsplatte	50	1 ³¹ / ₃₂
Apron depth / Vorderteil	110	4 ²¹ / ₆₄
Front vise (cap.) / Vordererzange (Kap.)	190	7 ³¹ / ₆₄
Side vise (cap.) / Seitenzange (Kap.)	145	5 ⁴⁵ / ₆₄
Weight / Gewicht	97 kg	214 lbs

PREMIUM MONSTER 1700 (No./Nr. PRO-ASM1700)

	mm	inches
Worktop length / Arbeitsplattenlänge	1485	58 ¹⁵ / ₃₂
Total length / Gesamtlänge	1700	66 ⁵⁹ / ₆₄
Worktop width / Arbeitsplattenbreite	620	24 ¹³ / ₃₂
Total width / Gesamtbreite	790	31 ⁷ / ₆₄
Working height / Arbeitshöhe	870	34 ¹ / ₄
Worktop thickness / Dicke der Arbeitsplatte	50	1 ³¹ / ₃₂
Apron depth / Vorderteil	110	4 ²¹ / ₆₄
Front vise (cap.) / Vordererzange (Kap.)	190	7 ³¹ / ₆₄
Side vise (cap.) / Seitenzange (Kap.)	145	5 ⁴⁵ / ₆₄
Weight / Gewicht	90 kg	198 lbs

LONG version of PREMIUM MONSTER workbench
LANGE Version der PREMIUM MONSTER Werkbank

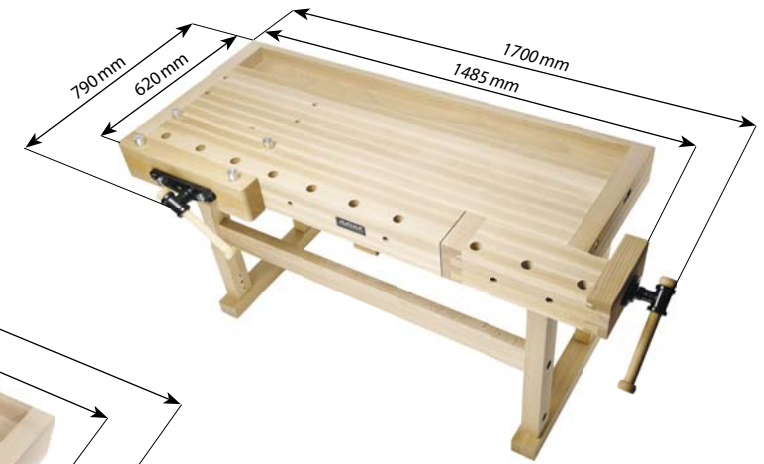
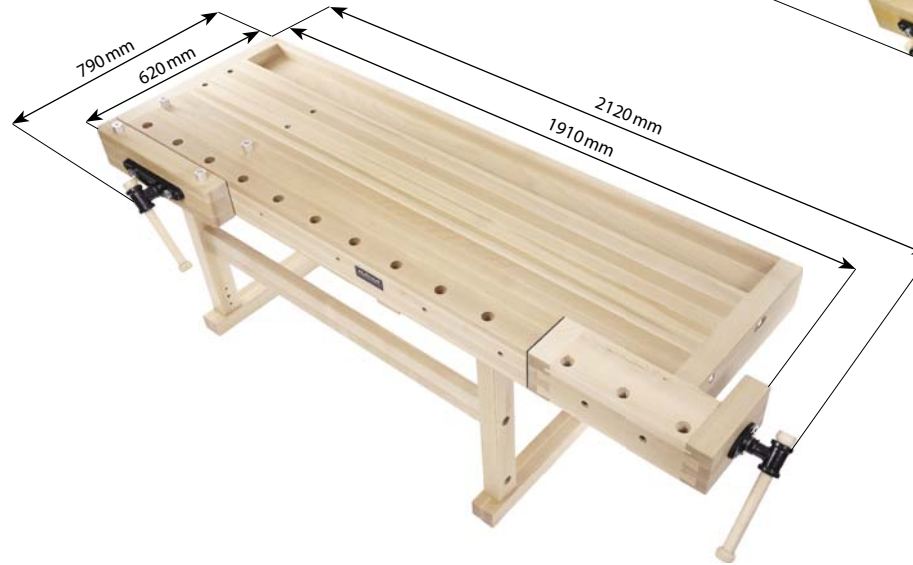

SHORT version of PREMIUM MONSTER workbench
KURZE Version der PREMIUM MONSTER Werkbank



Front vise with double guide rods with opening capacity up to 190 mm = 7 ³¹/₆₄ in
Vorderzange mit doppelten Führungsstangen mit Öffnung Kapazität von bis zu 190 mm

Strong rear dovetail vise driven by flat tail vise spindle with capacity up to 145 mm = 5 ⁴⁵/₆₄
Starker hinterer Schwalbenschwanz-Schraubstock, angetrieben von einer flachen Heck-Schraubstockspindel mit einer Kapazität von bis zu 145 mm

PREMIUM PLUS

 The PREMIUM PLUS model is intended for large workshops. It is equipped with two vices with central screws and two guide rails for precise and firm guiding - the front vice is of sturdy design, 520 mm long and 70 mm wide. The tail vice is 450 mm long and 140 mm wide. There are 3 holes for bench dogs on the back vice. Other 16 holes are located on the bench plate. The front vice includes 2 holes for bench dogs. The 110 mm high front part includes 4 holes for bench dogs which, if the back vice with 2 holes is employed, can be used for vertical clamping of the material. The finger joint design guarantees maximum strength and long service life. It is one of the most widely used design types of joiner's benches. The bench includes a tool drawer for storage of tools which you want to keep at hand all the time. The tool well along the back side of the bench can be used for laying aside redundant tools and remaining material as well as for quick cleaning of the worktop.

 Das Modell PREMIUM PLUS ist eine Hobelbank, die für größere Werkstätten konstruiert wurde. Diese Hobelbank ist mit zwei Spannzangen mit einer Zentralschraube und zwei Führungsschienen für präzise und einwandfreie Führung ausgestattet - die massive Vorderzange ist 520 mm lang und 70 mm breit, die Hinterzange ist 450 mm lang und 140 mm breit. In der Hinterzange sind 3 Löcher für die Befestigung der Bankhaken vorbereitet, weitere 16 Löcher befinden sich in der Hobelbankplatte und 2 Löcher findet man in der Vorderzange. Die 110 mm hohe Vorderseite ist mit 4 Bankhakenlöchern versehen, die gemeinsam mit 2 Löchern in der Hinterzange zur vertikalen Aufspannung des Werkstücks verwendet werden können. Die gezinkte Konstruktion der Hobelbank garantiert die höchste Stabilität und Langlebigkeit und hat sich schon tausendfach bewährt. Jede Hobelbank ist mit einer praktischen Schublade ausgestattet, in der die nötigen Werkzeuge zur Hand sind. Die entlang der hinteren Hobelbankseite angeordnete Beilade können Sie zum Weglegen der vorläufig nicht erforderlichen Werkzeuge, Resthölzer oder zum sekundenschnellen Reinigen der Arbeitsfläche nutzen.

Front vice with double guide rods
Vorderzange mit doppelten Führungsstagen

Top thickness 50 mm / 1 31/32 in
Plattenstärke 50 mm

Drawer
Schublade

Tool well
Werkzeugbohrung

Finger joint construction
Gelenkkonstruktion

Standard equipment: 1x drawer, 1x set of round bench dogs PRO, 2x spindle key
Standardausstattung: 1x Schublade, 1x Set mit Rund Bankhaken PRO, 2x Zangenschlüssel

 Picture shows workbench incl. universal accessories.
Bild zeigt Werkbank inkl. universelles Zubehör.

PRO SERIES

2 MADE IN
SIZES

PREMIUM PLUS 2100 (No./Nr. PRO-AS2100)

	mm	inches
Worktop length / Arbeitsplattenlänge	1920	75 ¹⁹ / ₃₂
Total length / Gesamtlänge	2120	83 ¹⁵ / ₃₂
Worktop width / Arbeitsplattenbreite	620	24 ¹³ / ₃₂
Total width / Gesamtbreite	790	31 ⁷ / ₆₄
Working height / Arbeitshöhe	870	34 ¹ / ₄
Worktop thickness / Dicke der Arbeitsplatte	50	1 ³¹ / ₃₂
Apron depth / Vorderteil	110	4 ²¹ / ₆₄
Front vise (cap.) / Vordererzange (Kap.)	190	7 ³¹ / ₆₄
Side vise (cap.) / Seitenzange (Kap.)	180	7 ³ / ₃₂
Weight / Gewicht	91 kg	200 lbs

PREMIUM PLUS 1600 (No./Nr. PRO-AS1600)

	mm	inches
Worktop length / Arbeitsplattenlänge	1435	56 ¹ / ₂
Total length / Gesamtlänge	1640	64 ⁹ / ₁₆
Worktop width / Arbeitsplattenbreite	620	24 ¹³ / ₃₂
Total width / Gesamtbreite	780	30 ⁴⁵ / ₆₄
Working height / Arbeitshöhe	870	34 ¹ / ₄
Worktop thickness / Dicke der Arbeitsplatte	50	1 ³¹ / ₃₂
Apron depth / Vorderteil	110	4 ²¹ / ₆₄
Front vise (cap.) / Vordererzange (Kap.)	190	7 ³¹ / ₆₄
Side vise (cap.) / Seitenzange (Kap.)	180	7 ³ / ₃₂
Weight / Gewicht	76 kg	168 lbs

LONG version of PREMIUM PLUS workbench
LANGE Version der PREMIUM PLUS Werkbank

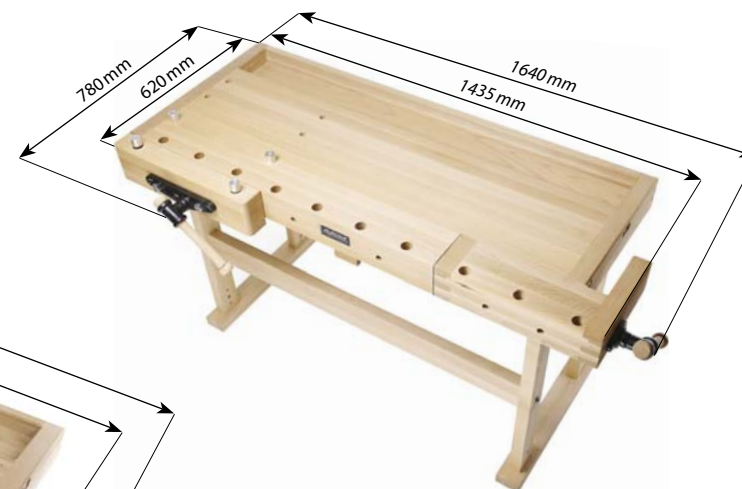
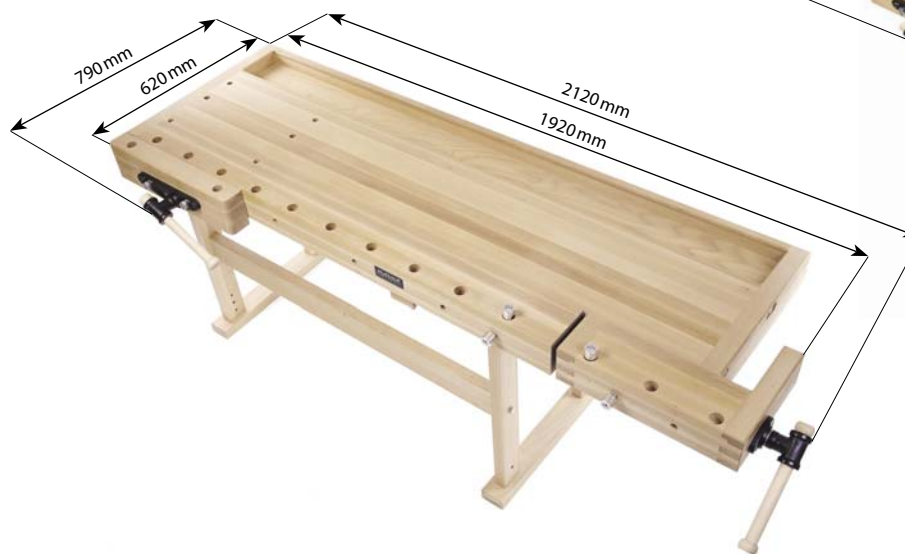

SHORT version of PREMIUM PLUS workbench
KURZE Version der PREMIUM PLUS Werkbank



Thanks to unique bench dogs equipped by screw with ball you can clamp material of almost any thickness.
Dank einzigartiger Bankhaken, die mit einer Schraube mit Kugel ausgestattet sind, können Sie Material fast jeder Dicke spannen.

The combination of front and rear vise allows you to easily clamp material longer than 2 m.
Supplied round bench dogs serve as a support for clamped material.

Die Kombination aus vorderem und hinterem Schraubstock ermöglicht das problemlose Spannen von Material mit einer Länge von mehr als 2 m. Mitgelieferte runde Bankhaken dienen als Auflage für das gespannte Material.

PREMIUM STAR

 The PREMIUM STAR workbench is intended for large workshops with enough space. This model has been designed in a way different from the other PRO series benches. The bench is equipped with 2 sturdy vices - front and side. Both of them are 480 mm long and 60 mm wide. Thanks to two rows of bench dog holes located on the bench plate, material of almost any width and length can be clamped. Each vice has 2 holes for round bench dogs. The plate contains 36 holes for bench dogs. The joiner's bench is designed for high load. Another advantage of this model is its readiness for vice replacement for left- and right-handed persons. The tool drawer enables quick laying aside of the most widely used tools. The bench base contains 3 holes for bench dogs which, in combination with the front vice, enable vertical clamping of the material. The dovetail design of the bench guarantees the utmost strength and maximum resistance. The trough alongside the bench can be used for laying aside tools or remaining material. The tool drawer enables quick storage of the most widely used tools. This model satisfies the most demanding requirements of all users.

 Die für hohe Belastung bemessene Hobelbank PREMIUM STAR ist für geräumigere Werkstätten vorgesehen. Dieses Modell hebt sich von den übrigen Produkten der PRO-Serie ab, da es mit einer massiven Vorder- und einer massiven Seitenzange ausgestattet ist. Beide robusten Spannzangen sind 480 mm lang und 60 mm breit. Dank der in zwei Reihen angeordneten 36 Löchern für die Bankhaken in der Hobelbankplatte kann man beliebig breite und lange Werkstücke aufspannen. Jede der Spannzangen ist mit 2 Löchern für runde Bankhaken versehen. Zu den Vorteilen gehört auch die Möglichkeit des einfachen Austausches der Spannzangen für Rechts- und Linkshänder. In der eingebauten Schublade kann man die häufig benötigten Werkzeuge griffbereit verstauen. Im Fußbereich der Hobelbank befinden sich 3 Löcher für Bankhaken, die gemeinsam mit der Vorderzange die vertikale Befestigung des Werkstücks ermöglichen. Die Schwalbenschwanzverbindung der Hobelbankkonstruktion gewährleistet exzellente Festigkeit und lange Gebrauchsdauer. Die entlang der Hobelbank angebrachte Beilade können Sie als Ablage für Werkzeuge oder Materialreste verwenden. Das Modell wird bestimmt auch den anspruchsvollsten Handwerkern genügen.

Front vice with double guide rods
Vorderzange mit doppelten Führungsstagen

Top thickness 50 mm / 1 31/32 in
Plattenstärke 50 mm

Drawer
Schublade

Tool well
Werkzeugbohrung

Dovetail construction
Schwalbenschwanzkonstruktion

Clamps can be used in the front legs for vertical clamping of large boards or doors.
Klemmen können in den Vorderbeinen zum vertikalen Klemmen von großen Brettern oder Türen verwendet werden.

Standard equipment: 1x drawer, 1x set of round bench dogs PRO, 2x spindle key
Standardausstattung: 1x Schublade, 1x Set mit Rund Bankhaken PRO, 2x Zangenschlüssel

 Picture shows workbench in standard design.
Abbildung zeigt Werkbank in Standardausführung.

PREMIUM STAR (No./Nr. PRO-AN)

	mm	inches
Worktop length / Arbeitsplattenlänge	1850	72 ⁵³ / ₆₄
Total length / Gesamtlänge	2000	78 ⁴⁷ / ₆₄
Worktop width / Arbeitsplattenbreite	600	23 ⁵ / ₈
Total width / Gesamtbreite	760	29 ⁵⁹ / ₆₄
Working height / Arbeitshöhe	870	34 ¹ / ₄
Worktop thickness / Dicke der Arbeitsplatte	50	1 ³¹ / ₃₂
Apron depth / Vorderteil	110	4 ²¹ / ₆₄
Front vise (cap.) / Vordererzange (Kap.)	190	7 ³¹ / ₆₄
Side vise (cap.) / Seitenzange (Kap.)	190	7 ³¹ / ₆₄
Weight / Gewicht	90 kg	198 lbs



Large front and side vise with 480 x 60 mm with opening capacity up to 190 mm.

Großer Front- und Seitenschraubstock mit 480 x 60 mm mit Öffnungskapazität bis 190 mm.



Double row of round bench dog holes working from each vise location. Plenty of dog holes offer many options for clamping of materials.

Doppelte Bankhakenreihe (runde Bankhaken) von jeder Zangenseite abgehend. Viele Bankhakenlöcher bieten viele Möglichkeiten zum Spannen von Materialien.



The bench is ready for swapping of vises left/right handed version.

Die Hobelbank ist bereit zum Wechseln der Schraubstöcke Links-/Rechtshänder Version.

PREMIUM

 The PREMIUM workbenches of both sizes are equipped with two vices with central screws and two guide rails for precise and firm guiding - the front vice is of sturdy design, 500 mm long and 55 mm wide. The tail (rear) vice is 480 mm long and 120 mm wide. There are two holes for bench dogs on the tail vice. Other 9 holes are on the workbench top. The bench includes a tool drawer into which you can easily lay aside the most widely used tools. The tool well along the back side of the bench is particularly useful for quick cleaning of the worktop and storage of remaining material and redundant tools. The finger joint design of the bench guarantees high strength and long service life. It is one of the most rigid and widely used types of design. Thanks to the two sizes manufactured, this bench can also be used in workshops with restricted room.

 Beide Größenvarianten der Hobelbank PREMIUM sind mit zwei Spannzangen mit einer Zentralschraube und zwei Führungsschienen für präzise und stabile Führung ausgestattet - die massive Vorderzange ist 500 mm lang und 55 mm breit, die Hinterzange ist 480 mm lang und 120 mm breit. In der Hinterzange sind 2 Löcher für die Befestigung der Bankhaken vorbereitet, weitere 9 Löcher befinden sich in der Hobelbankplatte. Jede Hobelbank hat eine Schublade, die der komfortablen Aufbewahrung von nötigen Arbeitswerkzeugen dienen. Entlang des hinteren Bereichs der Hobelbank ist die Beilade angeordnet, die insbesondere beim schnellen Reinigen der Arbeitsfläche nützlich ist, da sie zur Aufnahme von Werkstoffresten und Arbeitswerkzeugen vorgesehen ist. Gelenkkonstruktion der Hobelbank gewährleistet hohe Festigkeit und lange Lebensdauer. Diese Konstruktionsart ist wegen ihrer Robustheit eine der meist genutzten Ausführungen. Dank ihrer zwei Größen kann diese Hobelbank auch den Werkstätten mit eingeschränkten Platzbedingungen eingesetzt werden.

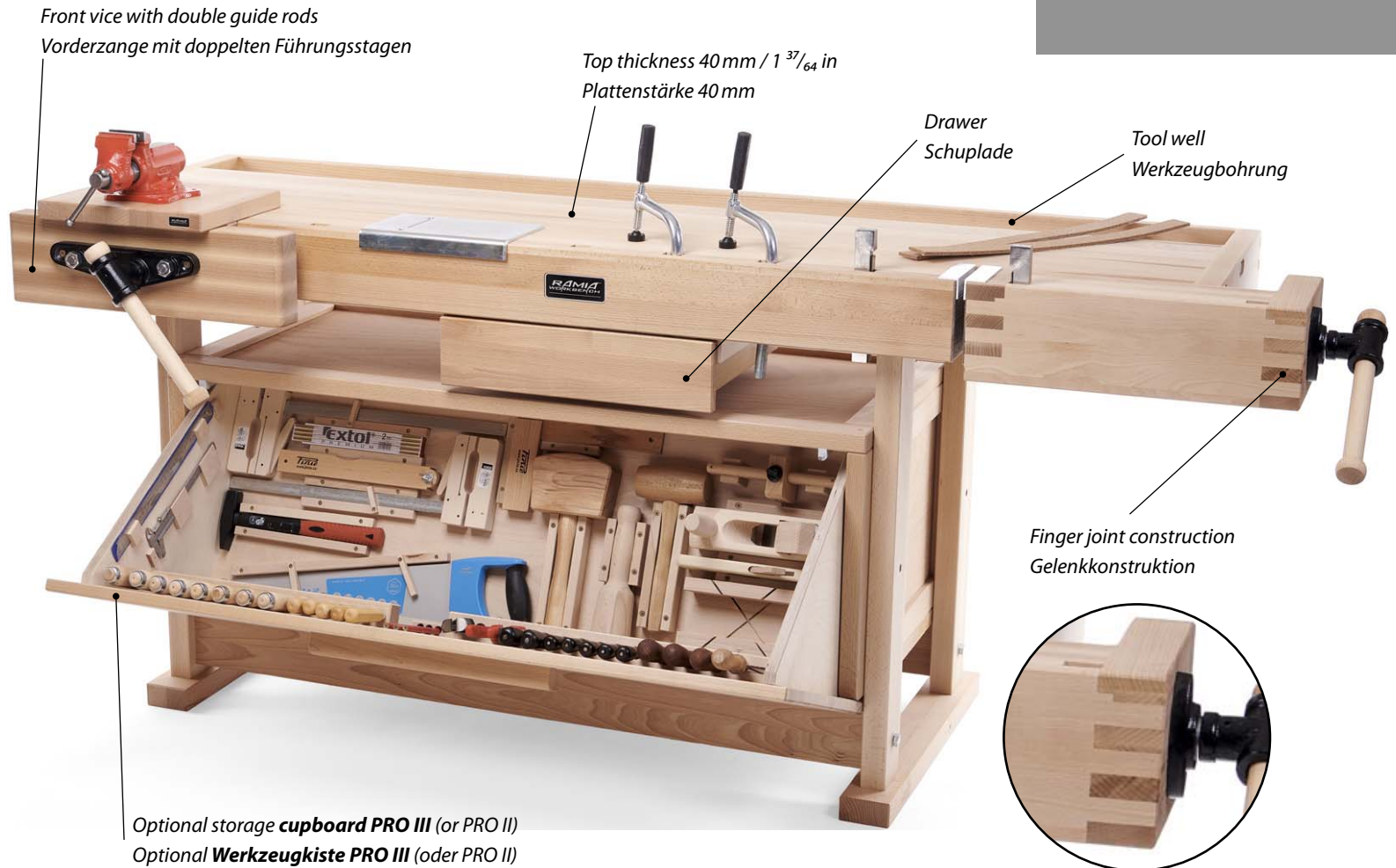

Standard equipment: 1x drawer, 1x pair of square bench dogs, 2x spindle key
 Standardausstattung: 1x Schublade, 1x Paar große quadratische Bankhaken, 2x Zangenschlüssel

 Picture shows workbench incl. all optional accessories.
 Bild zeigt Werkbank inkl. alle optionalen Zubehörteile.

2 MADE IN SIZES

PREMIUM 2100 (No./Nr. PRO-A2100)

	mm	inches
Worktop length / Arbeitsplattenlänge	1900	74 ⁵¹ / ₆₄
Total length / Gesamtlänge	2120	83 ¹⁵ / ₃₂
Worktop width / Arbeitsplattenbreite	600	23 ⁵ / ₈
Total width / Gesamtbreite	760	29 ⁵⁹ / ₆₄
Working height / Arbeitshöhe	860	33 ⁵⁵ / ₆₄
Worktop thickness / Dicke der Arbeitsplatte	40	1 ³⁷ / ₆₄
Apron depth / Vorderteil	120	4 ²³ / ₃₂
Front vise (cap.) / Vordererzange (Kap.)	190	7 ³¹ / ₆₄
Side vise (cap.) / Seitenzange (Kap.)	180	7 ³ / ₃₂
Weight / Gewicht	87 kg	192 lbs

PREMIUM 1600 (No./Nr. PRO-A1600)

	mm	inches
Worktop length / Arbeitsplattenlänge	1390	54 ²³ / ₃₂
Total length / Gesamtlänge	1610	63 ²⁵ / ₆₄
Worktop width / Arbeitsplattenbreite	600	23 ⁵ / ₈
Total width / Gesamtbreite	760	29 ⁵⁹ / ₆₄
Working height / Arbeitshöhe	860	33 ⁵⁵ / ₆₄
Worktop thickness / Dicke der Arbeitsplatte	40	1 ³⁷ / ₆₄
Apron depth / Vorderteil	120	4 ²³ / ₃₂
Front vise (cap.) / Vordererzange (Kap.)	190	7 ³¹ / ₆₄
Side vise (cap.) / Seitenzange (Kap.)	180	7 ³ / ₃₂
Weight / Gewicht	72 kg	159 lbs

LONG version of PREMIUM ORIGINAL workbench
LANGE Version der PREMIUM Plus Werkbank

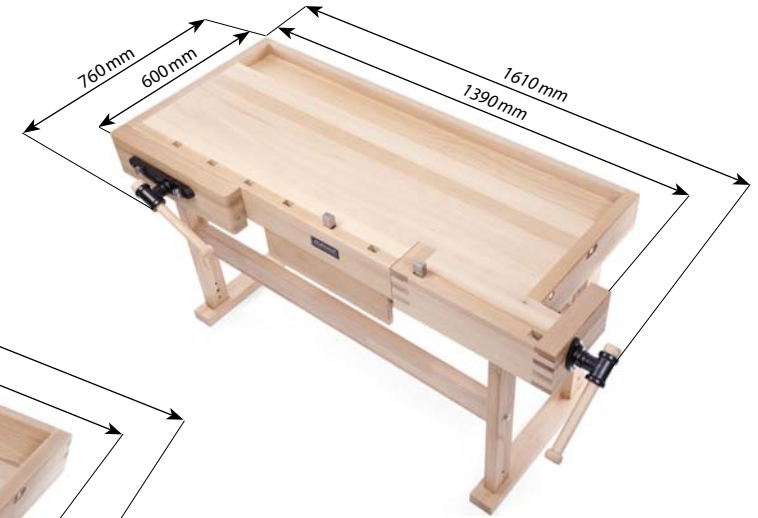
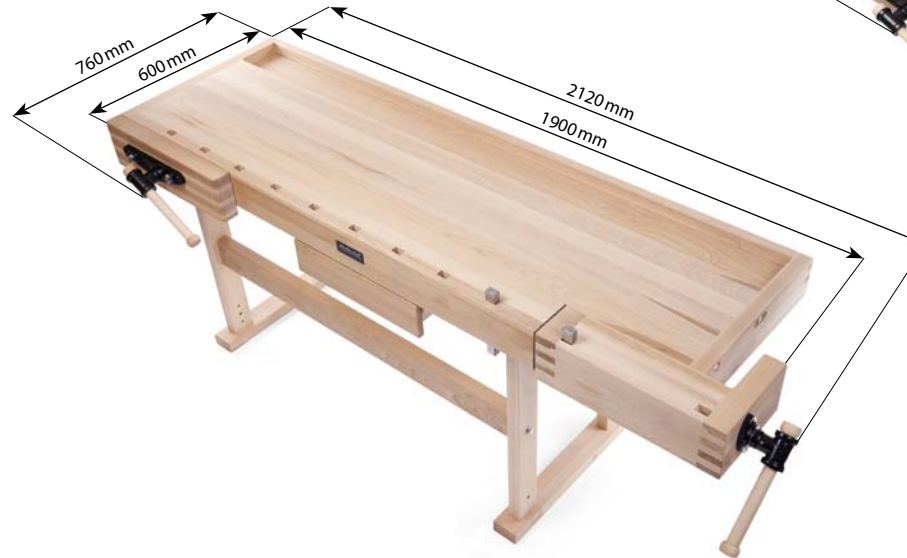

SHORT version of PREMIUM ORIGINAL workbench
KURZE Version der PREMIUM ORIGINAL Werkbank



Traditional European design of square bench dogs guarantee a firm clamping of material.
Das traditionelle europäische Design der quadratischen Bankhaken garantiert eine feste Klemmung des Materials.



Drawer in size 390 x 365 mm offers additional storage space for small items.
Schublade in Größe 390 x 365 mm bietet zusätzlichen Stauraum für Kleinwerkzeuge und Zubehör.

Optional storage cupboards for PRO SERIES Workbenches Optionale Werkzeugkisten für Werkbänke der PRO-SERIE

 This optional storage cupboard fits to all PRO SERIES workbenches. This storage unit will give you valuable extra storage space in your workshop. The half open design offers 4 drawers one side and a full height cupboard on the other allowing you to keep your most used tools within easy reach while keeping other tools and accessories in the cupboard away from dust and shavings. Constructed from high quality veneered chipboard that is stabilised not to swell or warp, this storage unit is strong and sturdy and gives extra rigidity and perfect appearance to your workbench. The enclosed back ensures stored tools do not fall behind the bench if they are knocked and the cupboard doors has a generously sized, easy to grip handles. The perfect addition to your workbench. No self assembly required. Cupboard is shipped assembled.

 Dieser optionale Lagerschrank passt auf alle Werkbänke der PRO SERIES. Mit dieser Lagereinheit gewinnen Sie wertvollen zusätzlichen Stauraum in Ihrer Werkstatt. Das halboffene Design bietet 4 Schubladen auf der einen Seite und einen Schrank in voller Höhe auf der anderen Seite, sodass Sie Ihre am häufigsten verwendeten Werkzeuge in Reichweite halten können, während andere Werkzeuge und Zubehörteile im Schrank vor Staub und Spänen geschützt sind. Hergestellt aus hochwertiger furnierter Spanplatte, die stabilisiert ist, um nicht zu quellen oder sich zu verziehen, ist diese Aufbewahrungseinheit stark und robust und verleiht Ihrer Werkbank zusätzliche Steifigkeit und ein perfektes Aussehen. Die geschlossene Rückseite stellt sicher, dass aufbewahrte Werkzeuge bei Stößen nicht hinter die Bank fallen, und die Schranktüren haben großzügig dimensionierte, leicht zu greifende Griffe. Die perfekte Ergänzung für Ihre Werkbank. Keine Selbstmontage erforderlich. Schrank wird montiert geliefert.

PRO II (No./Nr. PRO-II)

	mm	inches
Length / Länge	1195	47 ³ / ₆₄
Width / Breite	480	18 ⁵⁷ / ₆₄
Height / Höhe	460	18 ⁷ / ₆₄
Weight / Gewicht	40 kg	89 lbs

Storage cupboard PRO-II / Werkzeugkiste PRO-II

4 drawers with a size of 390 x 365 mm
4 Schubladen mit einer Größe von 390 x 365 mm



*Twin door cupboard with middle shelf.
Zweitüriger Werkzeugkiste mit Einlegeboden.*



Picture shows PREMIUM 1600 bench incl. optional accessories.

Bild zeigt Werkbank PREMIUM 1600 inkl. optionale Zubehör.



Picture shows PREMIUM MONSTER 2100 bench incl. optional accessories.

Bild zeigt Werkbank PREMIUM MONSTER 2100 inkl. optionale Zubehör.



This cupboard fits to all workbenches from our PRO Serie. Cupboard is shipped with following tools in professional quality.

Tools list:

Professional set of screwdrivers (7 pcs), Professional set of chisels (8 pcs), Set of woodcarving chisels (5 pcs), Set of rasps (round, flat, halfround), Joiner Mallet, Carpenters Mallet, Woodcarving Mallet, Hammer, Dovetail saw, Hand saw - 50 mm, Plane (blade 36 mm), Plane (blade 18 mm), Combination pliers, Wire cutters, Double marking gauge with one lock arm, Dimensions of adjustable square, Square 90°, Gluing clamp - 500 mm (2 pcs), Mitre box, Whetstone, Ruler, Caliper, Folding meter, Pencil (3 pcs)



PRO-III Schrank ist für alle PRO SERIE Hobelbänke.

Werkzeug Liste:

Schraubendreher Set (7 st), Meissel Set (8 st), Carving Meissel Set (5 st), Raspeln Set (rund, halbrund, flachstumpf), Holzhammer, Schreinerklüpfel mit Maße, Carving Klüpfel, Hammer, Feinsägen 250 mm, Handsäge 500 mm, Standard Messer Schrupphobel Masse (36 mm), Standard Messer Simshobel asse (18 mm), Kneifzange, Kombinationszange, Streichmass-Doppelt, Schmiege Masse, Winkel 90°, Leimzwingen - 500 mm (2 st), Gehrungsschneidladen, Schleifstein, Lineal, Messschieber, Meter, Bleistift (3st)

Storage cupboard PRO-III / Werkzeugkiste PRO-III

Cupboard is made of high quality beech wood. Tools holders are made of beech wood too.

Schrank ist aus hochwertigem Buchenholz gefertigt. Werkzeughalter sind ebenfalls aus Buchenholz.



Picture shows PREMIUM PLUS 2100 bench incl. optional accessories.

Bild zeigt Werkbank PREMIUM PLUS 2100 inkl. optionale Zubehör.

Picture shows PREMIUM 1600 bench incl. optional accessories.

Bild zeigt Werkbank PREMIUM 1600 inkl. optionale Zubehör.

PRO III (No./Nr. PRO-III)

	mm	inches
Length / Länge	1195	47 ³ / ₆₄
Width / Breite	565	22 ¹ / ₄
Height / Höhe	450	17 ²³ / ₃₂
Weight / Gewicht	45 kg	93 lbs

ADVANCED

 This bench is manufactured in three different sizes (1500 mm; 1700 mm; 2000 mm). The bench is made of block laminated beech wood of the highest quality. This model is used by professionals as well as handymen and hobby joiners or carvers. Thanks to the three different sizes, it is suitable for every workshop. An open shelf is used here for storage of tools or material. Thanks to two rows of holes for bench stops, this model enables clamping of innumerable material sizes. In the bench base, bench stop holes are bored; in combination with the vice, they enable vertical clamping of the material. The bench top includes two rows of up to 31 bench stop holes (depending on the model size), thank to which this model offers clamping of diverse materials of innumerable sizes. The bench is supplied in a dismantled state, with detailed assembly instructions.

 Diese Hobelbank wird in drei verschiedenen Größen (1500 mm, 1700 mm, 2000 mm) geliefert und ist aus Keilgezinktes Buchenleimholz gefertigt. Sie wird sowohl von Profis als auch Bastlern oder Gelegenheitsschreibern oder -schnitzern hoch geschätzt. Dank der Größenvarianten ist sie für jede Werkstatt geeignet. Zur Aufbewahrung von Werkzeugen oder Materialstücken dient ein offenes Fach. Zwei Reihen von Bankhakenlöchern ermöglichen die Spannung einer unbegrenzten Auswahl an Werkstücken. Im Fußgestell der Hobelbank sind weitere Löcher für Bankhaken gebohrt, die in Verbindung mit der Spannzange die vertikale Befestigung der Werkstücke ermöglichen. Auf der Hobelbankplatte sind in zwei Reihen bis zu 31 Bankhakenlöcher angeordnet (je nach Größe des Modells), die die Befestigung von verschiedensten bearbeiteten Erzeugnissen ermöglichen. Die Hobelbank wird demontiert mit ausführlicher Montageanleitung geliefert.

Front/Side vise with double guide rods
Vorder/Hinterzange mit doppelten Führungsstangen

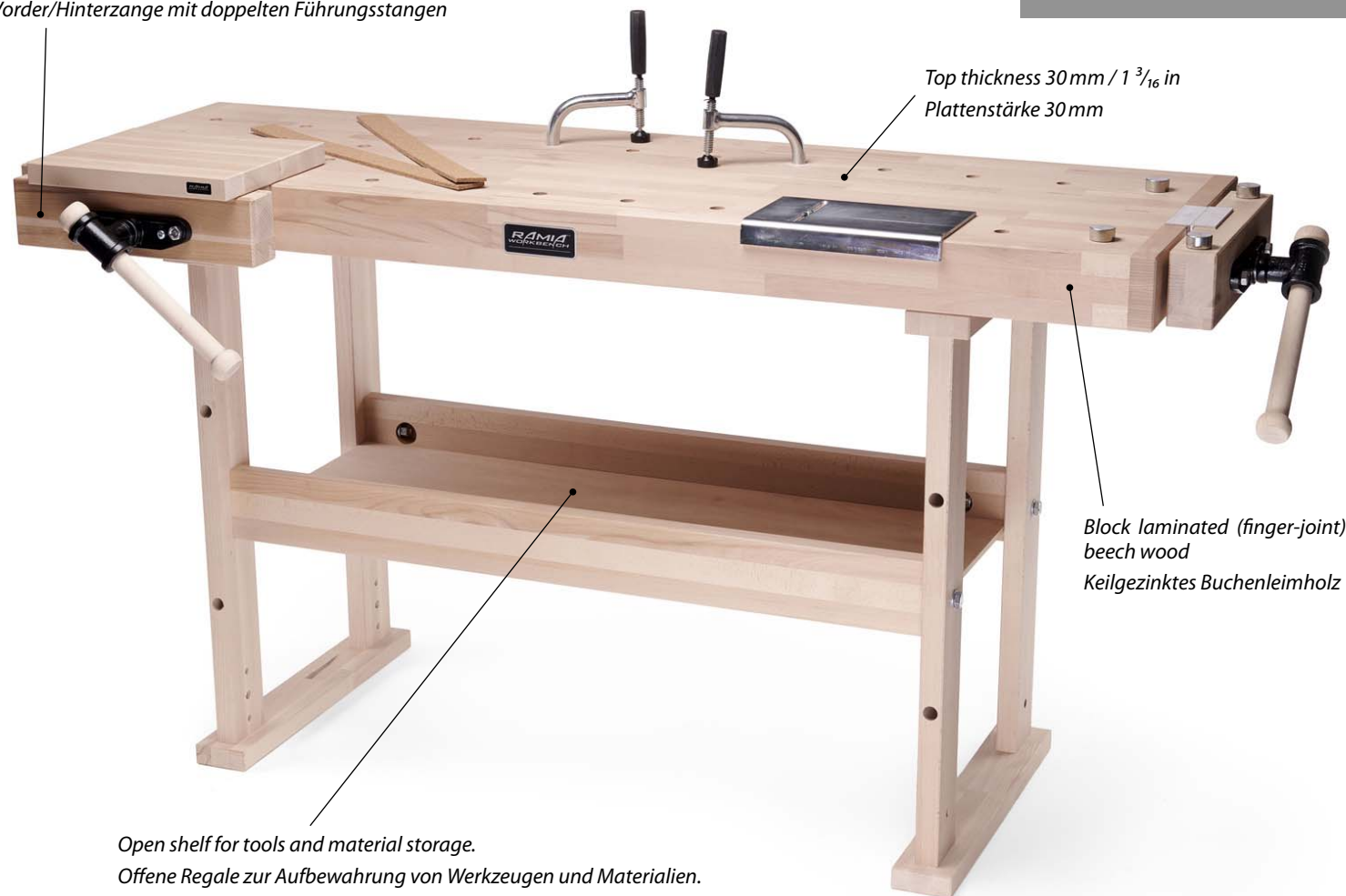

Top thickness 30 mm / 1 3/16 in
Plattenstärke 30 mm

Block laminated (finger-joint)
beech wood
Keilgezinktes Buchenleimholz

Open shelf for tools and material storage.
Offene Regale zur Aufbewahrung von Werkzeugen und Materialien.

Standard equipment: 1x shelf, 1x Set of round bench dogs, 2x spindle key
Standardausstattung: 1x Regal, 1x Set mit Rund Bankhaken, 2x Zangenschlüssel

 Picture shows workbench incl. all universal accessories.
Bild zeigt Werkbank inkl. alle universellen Zubehörteile.

ADVANCED 1500 (No./Nr. HB-N1500)

	mm	inches
Worktop length / Arbeitsplattenlänge	1340	52 ³ / ₄
Total length / Gesamtlänge	1500	59 ¹ / ₁₆
Worktop width / Arbeitsplattenbreite	500	19 ¹¹ / ₁₆
Total width / Gesamtbreite	650	25 ¹⁹ / ₃₂
Working height / Arbeitshöhe	850	33 ¹⁵ / ₃₂
Worktop thickness / Dicke der Arbeitsplatte	30	1 ³ / ₁₆
Apron depth / Vorderteil	90	3 ³⁵ / ₆₄
Front vise (cap.) / Vordererzange (Kap.)	130	5 ¹ / ₈
Side vise (cap.) / Seitenzange (Kap.)	130	5 ¹ / ₈
Weight / Gewicht	47 kg	104 lbs

ADVANCED 1700 (No./Nr. HB-N1700)

	mm	inches
Worktop length / Arbeitsplattenlänge	1540	60 ⁵ / ₈
Total length / Gesamtlänge	1700	66 ⁵⁹ / ₆₄
Worktop width / Arbeitsplattenbreite	500	19 ¹¹ / ₁₆
Total width / Gesamtbreite	650	25 ¹⁹ / ₃₂
Working height / Arbeitshöhe	850	33 ¹⁵ / ₃₂
Worktop thickness / Dicke der Arbeitsplatte	30	1 ³ / ₁₆
Apron depth / Vorderteil	90	3 ³⁵ / ₆₄
Front vise (cap.) / Vordererzange (Kap.)	130	5 ¹ / ₈
Side vise (cap.) / Seitenzange (Kap.)	130	5 ¹ / ₈
Weight / Gewicht	50 kg	111 lbs

ADVANCED 2000 (No./Nr. HB-N2000)

	mm	inches
Worktop length / Arbeitsplattenlänge	1840	72 ⁷ / ₁₆
Total length / Gesamtlänge	2000	78 ⁴⁷ / ₆₄
Worktop width / Arbeitsplattenbreite	500	19 ¹¹ / ₁₆
Total width / Gesamtbreite	650	25 ¹⁹ / ₃₂
Working height / Arbeitshöhe	850	33 ¹⁵ / ₃₂
Worktop thickness / Dicke der Arbeitsplatte	30	1 ³ / ₁₆
Apron depth / Vorderteil	90	3 ³⁵ / ₆₄
Front vise (cap.) / Vordererzange (Kap.)	130	5 ¹ / ₈
Side vise (cap.) / Seitenzange (Kap.)	130	5 ¹ / ₈
Weight / Gewicht	57 kg	126 lbs

Plenty of dog holes offer many options for clamping of materials of different shapes. The open shelf is a great place for tools and materials which you want to have always on hand.

Viele Bankhakenlöcher bieten viele Möglichkeiten zum Spannen von Materialien unterschiedlicher Form. Das offene Regal ist ein großartiger Ort für Werkzeuge und Materialien, die Sie immer griffbereit haben möchten.

LONG version of ADVANCED workbench
LANGE Version der ADVANCED Werkbank



SHORT version of ADVANCED workbench
KURZE Version der ADVANCED Werkbank

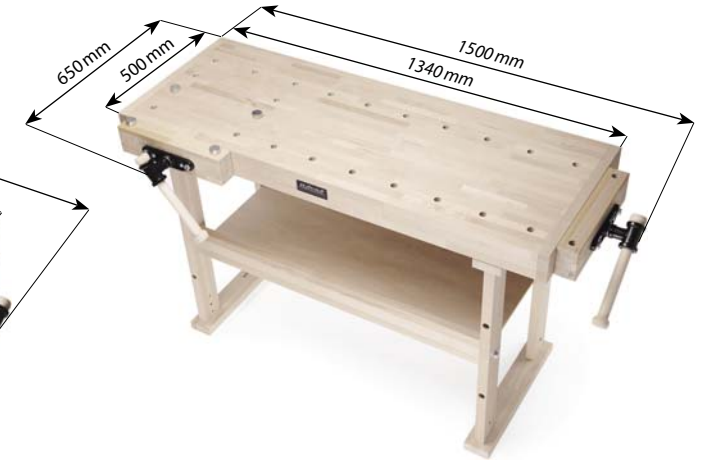

MEDIUM version of ADVANCED workbench
MITTEL Version der ADVANCED Werkbank

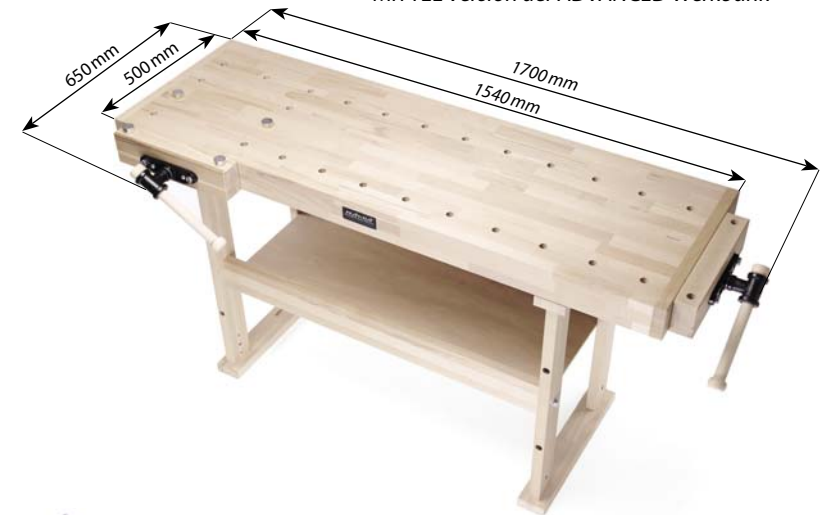

DIAMOND

 This bench is a combination of the HOBBY and PRO series and is produced in 2 sizes. The plate made of solid beech wood is designed for high load. The base from block laminated beech wood guarantees maximum stability and rigidity. Thanks to 2 dimensions, this bench is also suitable for large workshops and workshops with restricted room as well. This model has an open tool-storage shelf which can also be used for the material. Likewise, the trough along the back side can be employed for laying aside tools or material, and it is suitable for quick worktop cleaning as well. Thanks to pre-boring of the vices, the bench is suitable for both left- and right-handed persons. Bench dogs holes are bored in the base; in combination with the vice, they enable vertical clamping of the material. The plate includes 2 rows of bench dog holes which offer clamping of materials of various sizes. The bench is supplied in a dismantled state, with detailed assembly instructions.

 Das Modell verbindet die Vorteile der Serien HOBBY und PRO produziert in 2 Größen. Der aus durchgehenden Buchenleimholzplatten gefertigte Tisch kann hoher Belastung widerstehen. Das Gestell aus Keilgezinktes Buchenleimholz gewährleistet höchste Stabilität und Festigkeit. Dank 2 Größen ist die Hobelbank für großräumigere Werkstätten und auch für Werkstätten mit eingeschränkten Platzbedingungen geeignet. Das erforderliche Werkzeug oder Material können Sie in einem offenen Fach verstauen. Als Ablage für Werkzeuge oder Material kann ebenso die entlang der hinteren Tischseite angebrachte Beilade dienen, in die Sie die augenblicklich unbenutzten Gegenstände beiseitelegen können. Dank des Vorbohrens der Spannzangen ist die Hobelbank sowohl für Links- als auch Rechtshänder geeignet. Im Fußgestell sind die Löcher für die Bankhaken vorbereitet, die gemeinsam mit der Spannzange zur vertikalen Spannung der Werkstücke dienen. Auf der Hobelbankplatte sind zwei Reihen Löcher für die Bankhaken gebohrt, die Befestigung von verschiedenen Werkstückgrößen ermöglichen. Die Hobelbank wird demontiert mit ausführlicher Montageanleitung geliefert.

HOBBY SERIES



Standard equipment: 1x shelf, 1x Set of round bench dogs (HOBBY), 2x spindle key
Standardausstattung: 1x Regal, 1x Set mit Rund Bankhaken (HOBBY), 2x Zangenschlüssel



Picture shows workbench incl. all universal accessories.
Bild zeigt Werkbank inkl. alle universellen Zubehörteile.

2 MADE IN
SIZES

DIAMOND 1500 (No./Nr. HB-D1500)

	mm	inches
Worktop length / Arbeitsplattenlänge	1350	53 ⁵ / ₃₂
Total length / Gesamtlänge	1500	59 ¹ / ₁₆
Worktop width / Arbeitsplattenbreite	610	24 ¹ / ₆₄
Total width / Gesamtbreite	760	29 ⁵⁹ / ₆₄
Working height / Arbeitshöhe	850	33 ¹⁵ / ₃₂
Worktop thickness / Dicke der Arbeitsplatte	30	1 ³ / ₁₆
Apron depth / Vorderteil	90	3 ³⁵ / ₆₄
Front vise (cap.) / Vordererzange (Kap.)	130	5 ¹ / ₈
Side vise (cap.) / Seitenzange (Kap.)	130	5 ¹ / ₈
Weight / Gewicht	50 kg	110 lbs

DIAMOND 1800 (No./Nr. HB-D1800)

	mm	inches
Worktop length / Arbeitsplattenlänge	1650	64 ⁶¹ / ₆₄
Total length / Gesamtlänge	1800	70 ⁵⁵ / ₆₄
Worktop width / Arbeitsplattenbreite	610	24 ¹ / ₆₄
Total width / Gesamtbreite	760	29 ⁵⁹ / ₆₄
Working height / Arbeitshöhe	850	33 ¹⁵ / ₃₂
Worktop thickness / Dicke der Arbeitsplatte	30	1 ³ / ₁₆
Apron depth / Vorderteil	90	3 ³⁵ / ₆₄
Front vise (cap.) / Vordererzange (Kap.)	130	5 ¹ / ₈
Side vise (cap.) / Seitenzange (Kap.)	130	5 ¹ / ₈
Weight / Gewicht	53 kg	117 lbs

LONG version of DIAMOND workbench
LANGE Version der DIAMOND Werkbank



SHORT version of DIAMOND workbench
KURZE Version der DIAMOND Werkbank



Vise swapping on left or right version of workbench top
Schraubstock Wechsel für linke oder rechte Version der Werkbankplatte



Plenty of dog holes offer many options for clamping of materials of different shapes. The open shelf is a great place for tools and materials which you want to have always on hand.

Viele Bankhakenlöcher bieten viele Möglichkeiten zum Spannen von Materialien unterschiedlicher Form. Das offene Regal ist ein großartiger Ort für Werkzeuge und Materialien, die Sie immer griffbereit haben möchten.



KID'S 1000

 The model of this height adjustable workbench for children is made of block laminated beech of top quality. Workbench is designed for children from 3 (4) to 12 years of age. This model is sold as equipment for nursery and elementary schools as well as a hobby workbench for private do-it-yourself enthusiasts. Thanks to the height adjustable legs the workbench is easy to adapt to the age and height of the child. The lowest working height of the bench is 620mm. Simple adjustment by 50 mm allows for use of other heights 670 mm, 720 mm and 770 mm. The workbench is equipped with a front and a side vise with a metal spindle and wooden guide bars. A decorative wooden key is used for easy opening. The workbench comes with 4 wooden bench dogs which cannot injure your child. The bench with 20 holes for bench dogs in two rows in cross arrangement to make the bench dogs usable for both work fields. In the leg section there is a shelf for laid down tools, products or toys. A loose black-board (610x340mm) for chalk drawing is a practical accessory. The workbench is supplied in a dismantled condition with detailed instructions for assembly.

 Das Modell dieser höhenverstellbaren Kinder-Hobelbank ist aus Buchensperrholzplatten der höchsten Qualität hergestellt. Diese Hobelbank ist für die Kinder ab 3 (4) bis 12 Jahre bestimmt. Dieses Modell ist sowohl als Ausstattung von Grundschulen und Kindergärten und auch als Hobby-Hobelbank für zuhause bestimmt. Dank des höhenverstellbaren Gestells kann die Hobelbank sehr einfach dem Alter und der Höhe des Kindes angepasst werden. Die niedrigste Arbeitshöhe ist 620 mm. Durch einfache Verstellung können jedoch in Schritten zu je 50 mm noch die Höhen 670 mm, 720 mm und 770 mm genutzt werden. Die Hobelbank ist mit vorderer und seitlicher Beilageplatte mit Metallspindel und Führungsstangen aus Holz ausgerüstet. Für das leichte Öffnen wird ein dekorativer Schlüssel aus Holz verwendet. Die Hobelbank wird mit 4 St Buchen-Bankhaken geliefert. Mit dem Holz-Bankhaken droht keine Verletzung Ihres Kindes. In der Fläche der Platte sind kreuzweise in zwei Reihen 20 Löcher für Bankhaken so angeordnet, dass sie für beide Arbeitsfelder genutzt werden können. Im unteren Teil des Gestells ist ein Fach für das Ablegen der Werkzeuge, Produkte oder des Spielzeugs. Eine praktische Ergänzung ist dann die lose Einschiebe-Tafel (610x340mm), welche zum Malen mit Kreide geeignet ist. Die Hobelbank wird im zerlegten Zustand mit einer ausführlichen Montageanleitung geliefert.

Top thickness 30 mm / 1 3/16 in
Plattenstärke 30 mm

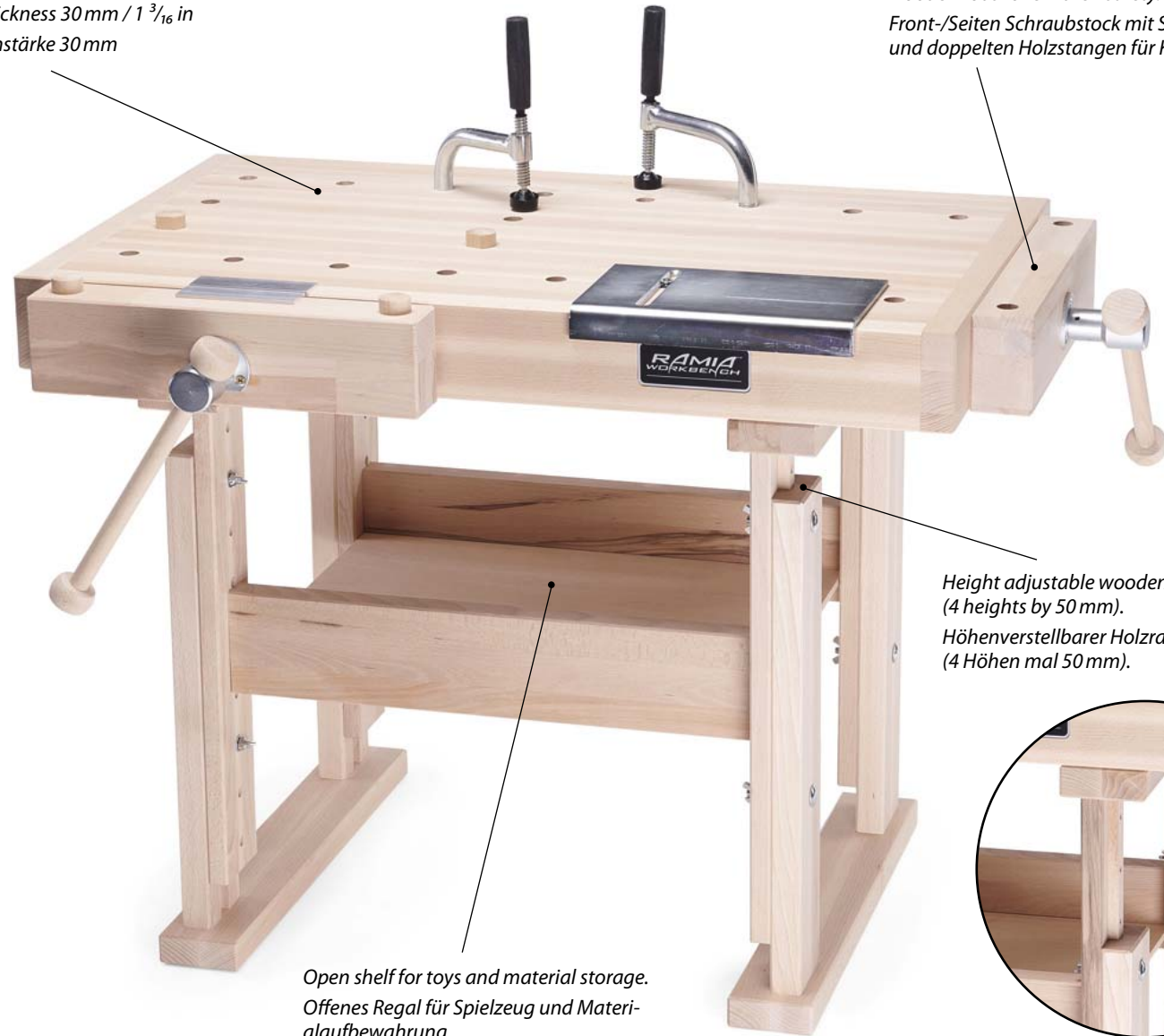

Front/Side vise with steel threaded rod and double wooden rods for children safety.
Front-/Seiten Schraubstock mit Stahl Gewindestange und doppelten Holzstangen für Kindersicherheit.

Height adjustable wooden frame 620 - 770 mm
(4 heights by 50 mm).
Höhenverstellbarer Holzrahmen 620 - 770 mm
(4 Höhen mal 50 mm).

Open shelf for toys and material storage.
Offenes Regal für Spielzeug und Materialaufbewahrung.

Standard equipment: 4pcs of wooden round bench dogs, 2x spindle key
Standardausstattung: 4 Stück Holz-Bankhaken, 2x Zangenschlüssel

 Picture shows workbench incl. optional accessories.
Bild zeigt Werkbank inkl. optionales Zubehör.

KID'S 1000 (No./Nr. HB-CH1000)

	mm	inches
Worktop length / Arbeitsplattenlänge	860	33 ⁵⁵ / ₆₄
Total length / Gesamtlänge	1000	39 ³ / ₈
Worktop width / Arbeitsplattenbreite	500	19 ¹¹ / ₁₆
Total width / Gesamtbreite	630	24 ⁵¹ / ₆₄
Working height / Arbeitshöhe	620-770	24 ¹³ / ₃₂ -30 ⁷ / ₁₆
Worktop thickness / Dicke der Arbeitsplatte	30	1 ³ / ₁₆
Apron depth / Vorderteil	90	3 ³⁵ / ₆₄
Front vise (cap.) / Vordererzange (Kap.)	130	5 ¹ / ₈
Side vise (cap.) / Seitzenzange (Kap.)	130	5 ¹ / ₈
Weight / Gewicht	29 kg	64 lbs



Thanks to height adjustable wooden frame, workbench can grow up with your child. Select from 4 different heights 620/670/720/770 mm and set up required size in few minutes.

Dank höhenverstellbarem Holzrahmen kann die Werkbank mit Ihrem Kind mitwachsen. Wählen Sie aus 4 verschiedenen Höhen 620/670/720/770 mm und stellen Sie die gewünschte Größe in wenigen Minuten ein.

Comes with 4 wooden bench dogs for children safety. Vise are also secured against falling out.

Kommt mit 4 hölzernen Bankhaken für die Sicherheit der Kinder. Schraubstöcke sind zusätzlich gegen Herausfallen gesichert.



FOLDING

 The Folding joiner's workbench model can be applied in many situations, where it is necessary to create a fully functional workplace and in a place with restricted room or where the joiner's workbench is used only occasionally. Don't let yourself be deceived by the term occasional use. The Folding model has a 30 mm thick workbench top, two vices and the overall design guarantees more than adequate strength and stability. Thanks to the pre-drilled holes, the vices can be used on the right and left side. The working surface can easily be tipped into the corpus of the cabinet and occupies only 25 cm of the depth and allows passage through a narrow space.

 Das Modell der klappbaren Hobelbank findet in vielen Situationen Anwendung, wo es nötig ist, einen völlig funktionellen Arbeitsplatz auch in beengten Raumverhältnissen oder dort, wo die Hobelbank nur gelegentlich verwendet wird, zu schaffen. Lassen Sie sich durch die gelegentliche Verwendung nicht verwirren. Durch Folding hat die 30 mm-dicke Platte, zwei Schraubstöcke und die Gesamtkonstruktion garantiert mehr als genügende Festigkeit und Stabilität. Die Schraubstöcke können dank der Vorbohrung sowohl in der rechten, als auch linken Variante verwendet werden. Die Arbeitsfläche kann durch einfache Anpassung in den Korpus des Kastens gekippt werden und sie nimmt dann nur 25 cm in der Tiefe ein, und sie ermöglicht den Durchgang im beengten Raum.

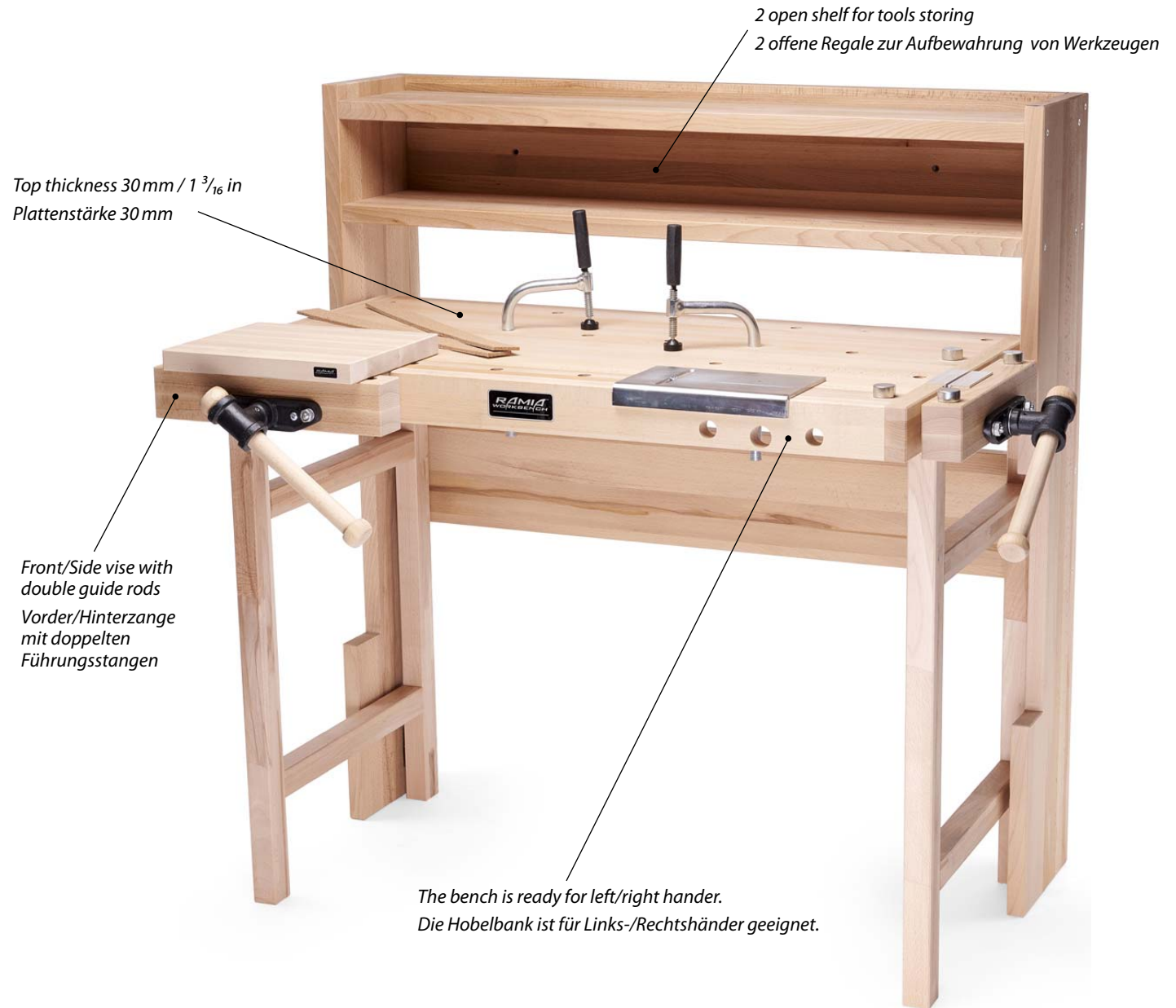

Top thickness 30 mm / 1 3/16 in
Plattenstärke 30 mm

2 open shelf for tools storing
2 offene Regale zur Aufbewahrung von Werkzeugen

Front/Side vise with
double guide rods
Vorder/Hinterzange
mit doppelten
Führungsstangen

The bench is ready for left/right hander.
Die Hobelbank ist für Links-/Rechtshänder geeignet.

Standard equipment: 1x Set of round bench dogs (HOBBY), 2x spindle key
Standardausstattung: 1x Set mit Rund Bankhaken (HOBBY), 2x Zangenschlüssel

 Picture shows workbench incl. all optional accessories.
Bild zeigt Werkbank inkl. alle optionalen Zubehörteile.

FOLDING (No./Nr. HB-S)

	mm	inches
Worktop length / Arbeitsplattenlänge	1100	43 ⁵ / ₁₆
Total length / Gesamtlänge	1300	51 ³ / ₁₆
Worktop width / Arbeitsplattenbreite	600	23 ⁵ / ₈
Total width / Gesamtbreite	750	29 ¹⁷ / ₃₂
Working height / Arbeitshöhe	880	34 ⁴¹ / ₆₄
Worktop thickness / Dicke der Arbeitsplatte	30	1 ³ / ₁₆
Apron depth / Vorderteil	70	2 ³ / ₄
Front vise (cap.) / Vordererzange (Kap.)	130	5 ¹ / ₈
Side vise (cap.) / Seitenzange (Kap.)	130	5 ¹ / ₈
Weight / Gewicht	56 kg	124 lbs

Picture shows both looks of builded and folded workbench
Das Bild zeigt sowohl das Aussehen der gebauten als auch der gefalteten Werkbank.



Folded workbench has size of only 1300 x 250 mm.
Die zusammengeklappte Werkbank hat eine Größe nur 1300 x 250 mm.



Folding of workbench is secured on both sides by spigots, bushings and bearings.
Das Zusammenklappen der Werkbank ist beidseitig durch Zapfen, Buchsen und Lager gesichert.

FLEXIBLE FRIEND

 We are pleased to introduce our new work table intended for the general public, the Flexible Friend model. As the name suggests, this table will become your friend in many situations, and its excellent properties and ideal dimensions will be appreciated during any activity, whether in your workshop, in the garden, or around the house. Flexible Friend has a vice and holes for bench dogs. You can make use of this especially for more demanding activities such as sawing, planing, grinding, milling, and more - in short, whenever you're doing more complicated and you need to clamp material of various shapes and sizes. Thanks to its dimensions and weight, you can move it by yourself to where you need it. After you finish your activities, you will certainly appreciate being able to fold it up easily and move it to a location where it won't get in the way. You will appreciate it during activities including fence repairs and maintenance, painting various materials, garden tool and equipment maintenance, replanting, and even barbecuing.

 Wir stellen unseren neuen Arbeitstisch für die breite Öffentlichkeit vor - das Modell Flexible Friend. Wie der Name schon sagt, wird dieser Tisch in vielen Situationen zu Ihrem treuen Begleiter werden, und seine großartigen Eigenschaften und idealen Abmessungen werden Sie bei vielen Tätigkeiten zu schätzen wissen - in der Werkstatt, im Garten oder zu Hause. Flexible Friend mit Schraubstock für Tischler und Öffnungen für Bankhaken kommt insbesondere für anspruchsvolle Tätigkeiten wie Schneiden, Hobeln, Schleifen, Fräsen usw. zum Einsatz. Also für kompliziertere Arbeitsabläufe, bei denen Werkstoffe verschiedener Größen und Formen zu befestigen sind. Dank seiner Abmessungen und seines Gewichts können Sie ihn selbst dorthin tragen, wo Sie ihn gerade brauchen. Danach lässt sich der Tisch ganz einfach zusammenklappen und dort verstauen, wo er nicht im Weg ist. Für genau solche Situationen ist unser tragbarer Arbeitstisch gedacht, der für folgenden Tätigkeiten eingesetzt werden kann: Reparatur/Wartung des Zauns, Lackieren verschiedener Materialien, Wartung von Gartengeräten und -ausstattung, Umpflanzen, aber auch Grillen.

Top thickness 30 mm / 1 ³/₁₆ in
Plattenstärke 30 mm

Front vise with double guide rods and opening capacity up to 130 mm.

Vorderzange mit doppelten Führungsstangen und einer Öffnungskapazität von bis zu 130 mm.

The bench is ready for left/right hander.

Die Hobelbank ist für Links-/Rechtshänder geeignet.

The top locks securely to the trestles forming a rigid and stable workbench.

Die Oberseite rastet sicher an den Böcken ein und bildet eine starre und stabile Werkbank.

Standard equipment: 1x Set of round bench dogs (HOBBY), 1x spindle key

Standardausstattung: 1x Set mit Rund Bankhaken (HOBBY), 1x Zangenschlüssel



Picture shows workbench incl. all optional accessories.
Bild zeigt Werkbank inkl. alle optionalen Zubehörteile.

NEW

FLEXIBLE FRINED (No./Nr. HB-FF)

	mm	inches
Worktop length / Arbeitsplattenlänge	1350	53 ⁵ / ₃₂
Total length / Gesamtlänge	1350	53 ⁵ / ₃₂
Worktop width / Arbeitsplattenbreite	500	19 ¹¹ / ₁₆
Total width / Gesamtbreite	650	25 ¹⁹ / ₃₂
Working height / Arbeitshöhe	850	33 ¹⁵ / ₃₂
Worktop thickness / Dicke der Arbeitsplatte	30	1 ³ / ₁₆
Apron depth / Vorderteil	90	3 ³⁵ / ₆₄
Front vise (cap.) / Vordererzange (Kap.)	130	5 ¹ / ₈
Weight / Gewicht	36 kg	79 lbs



*Vise swapping on left or right version of workbench top.
Schraubstock Wechsel für linke oder rechte Version der Werkbankplatte.*

*Added advantage of portability and storability.
Zusätzlicher Vorteil der Portabilität und Lagerfähigkeit.*

*Only trestles can be used for many activities.
Sie können für viele Aktivitäten nur Böcke verwenden.*

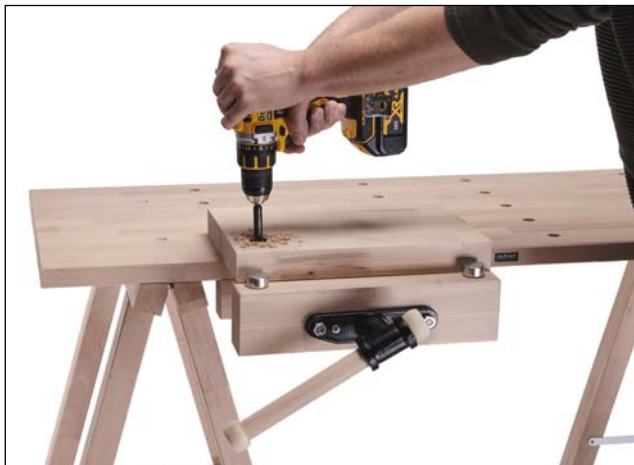

FINISH IT YOURSELF

 The Finish It Yourself is workbench intended mainly for DIY customer who wants to have good bench for very good price. Workbench comes flatpacked so home assembly including bench top is required. With detailed assembly instructions (part of each package), such job will be great fun. Workbench is prepared for swapping of vices (left/right hander) and comes with 4pcs of round bench dogs.

 Die Finish It Yourself ist eine Werkbank, die hauptsächlich für Heimwerker bestimmt ist, die eine gute Werkbank zu einem sehr guten Preis haben möchten. Die Werkbank wird flach verpackt geliefert, sodass eine Selbstmontage einschließlich Tischplatte erforderlich ist. Mit einer ausführlichen Aufbauanleitung (in jedem Paket enthalten) macht so eine Arbeit richtig Spaß. Die Werkbank ist zum Wechseln der Schraubstücke (Links-/Rechtshänder) vorbereitet und wird mit 4 runden Bankhaken geliefert.

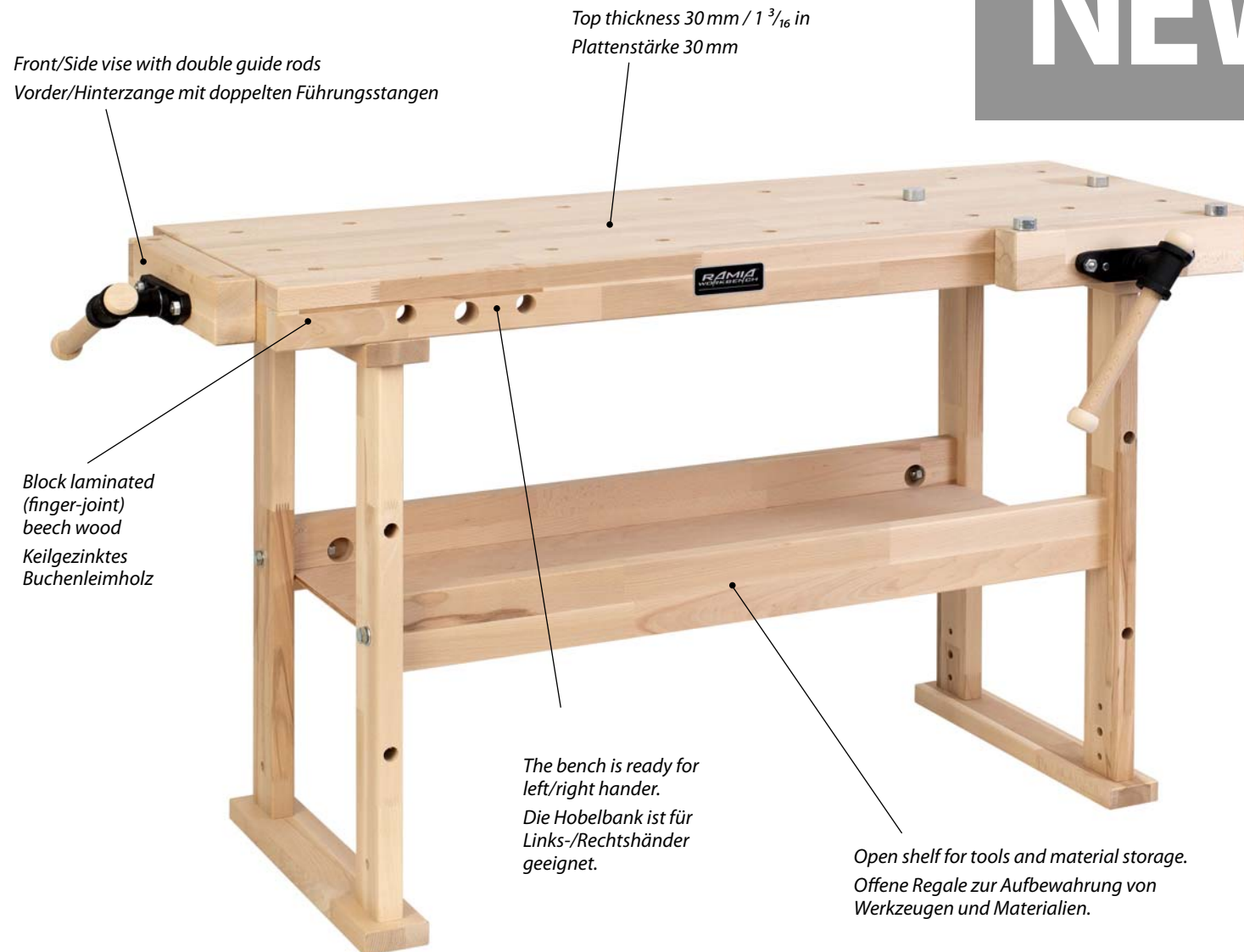

Standard equipment: 1x shelf, 1x Set of round bench dogs (HOBBY), 2x spindle key
Standardausstattung: 1x Regal, 1x Set mit Rund Bankhaken (HOBBY), 2x Zangenschlüssel

 Picture shows workbench in standard design.
Bild zeigt Werkbank in Standardausführung.

NEW

FINISH IT YOURSELF (No./Nr. HB-DIY1500)

	mm	inches
Worktop length / Arbeitsplattenlänge	1360	53 ³⁵ / ₆₄
Total length / Gesamtlänge	1550	61 ¹ / ₃₂
Worktop width / Arbeitsplattenbreite	500	19 ¹¹ / ₁₆
Total width / Gesamtbreite	645	25 ²⁵ / ₆₄
Working height / Arbeitshöhe	840	33 ⁵ / ₆₄
Worktop thickness / Dicke der Arbeitsplatte	30	1 ³ / ₁₆
Apron depth / Vorderteil	80	3 ⁵ / ₃₂
Front vise (cap.) / Vordererzange (Kap.)	130	5 ¹ / ₈
Side vise (cap.) / Seitzange (Kap.)	130	5 ¹ / ₈
Weight / Gewicht	44 kg	97 lbs



Workbench is made in size 1550x645mm (inc. vises) and offers plenty of dog holes for clamping of materials.

Die Werkbank hat eine Größe von 1550x645mm (inkl. Schraubstöcke) und viele Bankhakenlöcher bieten viele Möglichkeiten zum Spannen von Materialien unterschiedlicher Form.



The open shelf is a great place for tools and materials which you want to have always on hand. The bench is ready for left/right hander.

Das offene Regal ist ein großartiger Ort für Werkzeuge und Materialien, die Sie immer griffbereit haben möchten. Die Bank ist für Links-/Rechtshänder geeignet.

Comes with 4pcs of steel bench dogs as standard equipment and also 2 vises with double guide rods which guarantees firm clamping of material.

Wird standardmäßig mit 4 Stück Bankhaken aus Stahl geliefert. Die Standardausführung enthält auch 2 Schraubstöcke mit doppelten Führungsstangen, die ein festes Spannen des Materials garantieren.

CLEVER WORKTOP

 Introducing our new line of portable workbenches - Clever Worktop. It is a high quality and easily portable worktop, which is made of block laminated beech wood. Clever Worktop is equipped with a carpenter's vice and 4 pieces of bench dogs, which guarantee a firm and stable clamping in combination with the vice. Designed for those who like working with wood, as well as for do-it-yourselfers who do not have a workshop at their disposal, but want a handy desk. Our Clever Worktop is ideal for woodworking such as planing, cutting, grinding, etc., as well as carving and minor home repairs. You can easily clamp the Clever Worktop with the help of clamps (not part of the product) or screw it to any ordinary table or other suitable surface and you can start working immediately. Thanks to its dimensions of 410x360mm and weight of 10 kg, you can easily store it or transfer it to another place.

 Wir stellen unsere neue Linie tragbarer Werkbänke vor - Clever Worktop. Es handelt sich um eine hochwertige und leicht transportierbare Arbeitsplatte, die aus blockverleimtem Buchenholz gefertigt ist. Clever Worktop ist mit einem Zimmermannschraubstock und 4 Stück Bankhaken ausgestattet, die in Kombination mit dem Schraubstock eine feste und stabile Spannung garantieren. Entwickelt für alle, die gerne mit Holz arbeiten, sowie für Heimwerker, die keine Werkstatt zur Verfügung haben, aber einen handlichen Schreibtisch wollen. Unsere Clever Worktop ist ideal für Holzarbeiten wie Hobeln, Schneiden, Schleifen usw. sowie für Schnitzereien und kleinere Heimreparaturen. Sie können die Clever Worktop einfach mit Hilfe von Klemmen (nicht im Lieferumfang enthalten) festklemmen oder an jeden gewöhnlichen Tisch oder eine andere geeignete Oberfläche schrauben und Sie können sofort mit der Arbeit beginnen. Dank seiner Abmessungen von 410 x 360 mm und einem Gewicht von 10 kg können Sie es problemlos lagern oder an einen anderen Ort bringen.

Made of block laminated
(finger-joint) beech wood
Keilgezinktes Buchenleimholz

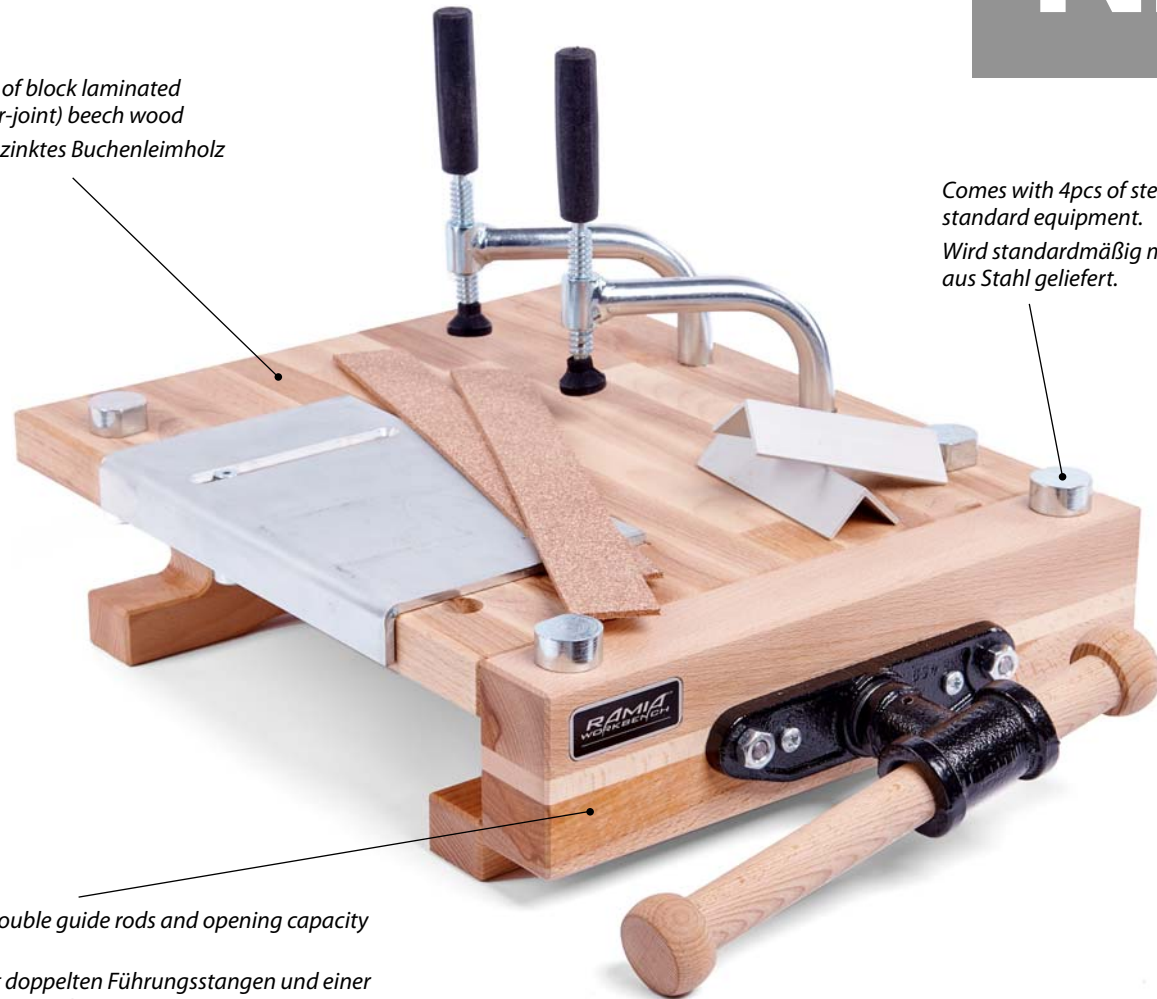

Front vise with double guide rods and opening capacity up to 130 mm

Vorderzange mit doppelten Führungsstangen und einer Öffnungskapazität von bis zu 130 mm

Comes with 4pcs of steel bench dogs as standard equipment.
Wird standardmäßig mit 4 Stück Bankhaken aus Stahl geliefert.

Standard equipment: 1x Set of round bench dogs (HOBBY), 1x spindle key
Standardausstattung: 1x Set mit Rund Bankhaken (HOBBY), 1x Zangenschlüssel

 Picture shows workbench incl. all optional accessories.
Bild zeigt Werkbank inkl. alle optionalen Zubehörteile.

CLEVER WORKTOP (No./Nr. HB-CW)

	mm	inches
Worktop length / Arbeitsplattenlänge	410	16 ⁹ / ₁₆
Total length / Gesamtlänge	560	22 ³ / ₈
Worktop width / Arbeitsplattenbreite	360	14 ¹¹ / ₁₆
Worktop thickness / Dicke der Arbeitsplatte	30	1 ³ / ₁₆
Vise (cap.) / Zange (Kap.)	130	5 ¹ / ₈
Weight / Gewicht	10 kg	22 lbs



Sizes of Clewer Worktop
Größen der Clewer Worktop

Picture shows Clewer Worktop in standard design.
Bild zeigt Clewer Worktop im Standarddesign.



There are „thousands“ of situations in which you can use our Clewer Worktop.

Es gibt „Tausende“ von Situationen wo Sie unseren Clewer Worktop einsetzen können.

Clewer Worktop can be attached by clamps to any standard table in house or workshop.

Clewer Worktop kann mit Klemmen an jedem handelsüblichen Tisch in Haus oder Werkstatt befestigt werden.

Optional storage cupboards for HOBBY SERIES Workbenches Optionale Werkzeugkisten für Werkbänke der HOBBY-SERIE

 This optional storage cupboard fits to all HOBBY SERIES workbenches. This storage unit will give you valuable extra storage space in your workshop. The half open design offers a shelf on one side and a full height cupboard on the other allowing you to keep your most used tools within easy reach while keeping other tools and accessories in the cupboard away from dust and shavings. Constructed from beech effect laminated chipboard that is stabilised not to swell or warp, this storage unit is strong and sturdy and gives extra rigidity to your workbench. The enclosed back ensures stored tools do not fall behind the bench if they are knocked and the cupboard door has a generously sized, easy to grip handle. The perfect addition to your workbench. Supplied flat packed for self assembly.

 Dieser optionale Aufbewahrungsschrank passt zu allen Werkbänken der HOBBY SERIE. Mit dieser Aufbewahrungseinheit gewinnen Sie wertvollen zusätzlichen Stauraum in Ihrer Werkstatt. Das halboffene Design bietet auf der einen Seite ein Regal und auf der anderen einen Schrank in voller Höhe, sodass Sie Ihre am häufigsten verwendeten Werkzeuge in Reichweite halten können, während andere Werkzeuge und Zubehörteile im Schrank von Staub und Spänen ferngehalten werden. Hergestellt aus laminiertes Spanplatte mit Bucheneffekt, die stabilisiert ist, um nicht zu quellen oder sich zu verziehen, ist diese Aufbewahrungseinheit stark und robust und verleiht Ihrer Werkbank zusätzliche Stabilität. Die geschlossene Rückseite sorgt dafür, dass aufbewahrte Werkzeuge nicht hinter die Bank fallen, wenn sie angestoßen werden, und die Schranktür hat einen großzügig dimensionierten, leicht zu greifenden Griff. Die perfekte Ergänzung für Ihre Werkbank. Lieferung flach verpackt zur Selbstmontage.

HB I (No./Nr. HB-I)

	mm	inches
Length / Länge	1000	39 ³ / ₈
Width / Breite	430	16 ⁵⁹ / ₆₄
Height / Höhe	500	19 ¹¹ / ₁₆
Weight / Gewicht	25 kg	55 lbs

Storage cupboard HB-I / Werkzeugkiste HB-I



Open shelf for tools and material storage.
Offenes Regal zur Werkzeug- und Materialaufbewahrung.

Additional storage space with doors.
Zusätzlicher Stauraum mit Türen.



Picture shows DIAMOND 1500 bench with HB-I optional storage cupboard.
Bild zeigt Werkbank DIAMOND 1500 mit Werkzeugkiste HB-I.



Picture shows ADVANCED 1700 bench with HB-I optional storage cupboard.
Bild zeigt Werkbank ADVANCED 1700 mit Werkzeugkiste HB-I.



This optional storage cupboard fits to all HOBBY SERIES workbenches. This storage unit will give you valuable extra storage space in your workshop. The design offers 4 drawers one side and a full height cupboard on the other allowing you to keep your most used tools within easy reach while keeping other tools and accessories in the cupboard away from dust and shavings. Constructed from high quality laminated chipboard that is stabilised not to swell or warp, this storage unit is strong and sturdy and gives extra rigidity and perfect appearance to your workbench. The enclosed back ensures stored tools do not fall behind the bench if they are knocked and the cupboard doors has a generously sized, easy to grip handles. The perfect addition to your workbench. Supplied flat packed for self assembly.



Dieser optionale Aufbewahrungsschrank passt zu allen Werkbänken der HOBBY SERIE. Mit dieser Aufbewahrungseinheit gewinnen Sie wertvollen zusätzlichen Stauraum in Ihrer Werkstatt. Das Design bietet 4 Schubladen auf der einen Seite und einen Schrank in voller Höhe auf der anderen Seite, sodass Sie Ihre am häufigsten verwendeten Werkzeuge in Reichweite halten können, während andere Werkzeuge und Zubehörteile im Schrank von Staub und Spänen ferngehalten werden. Hergestellt aus hochwertiger laminiertes Spanplatte, die stabilisiert ist, um nicht zu quellen oder sich zu verziehen, ist diese Aufbewahrungseinheit stark und robust und verleiht Ihrer Werkbank zusätzliche Steifigkeit und ein perfektes Aussehen. Die geschlossene Rückseite sorgt dafür, dass aufbewahrte Werkzeuge nicht hinter die Bank fallen, wenn sie angestoßen werden, und die Schranktüren haben großzügig dimensionierte, leicht zu greifende Griffe. Die perfekte Ergänzung für Ihre Werkbank. Lieferung flach verpackt zur Selbstmontage.

HB II (No./Nr. HB-II)

	mm	inches
Length / Länge	1000	39 ³ / ₈
Width / Breite	430	16 ⁵⁹ / ₆₄
Height / Höhe	500	19 ¹¹ / ₁₆
Weight / Gewicht	30 kg	66 lbs

Storage cupboard HB-II / Werkzeugkiste HB-II



*Twin door cupboard with middle shelf.
Zweitüriger Werkzeugkiste mit Einlegeboden.*

*4 drawers with a size of 390 x 365 mm
4 Schubladen mit einer Größe von 390 x 365 mm*





*Picture shows DIAMOND 1800 bench with optional cupboard HB-II.
Bild zeigt Werkbank DIAMOND 1800 mit Werkzeugkiste HB-II.*



*Picture shows ADVANCED 2000 bench with optional cupboard HB-II and additional storage space on the side of cupboard.
Abbildung zeigt Werkbank ADVANCED 2000 mit optionalem Schrank HB-II und zusätzlichem Stauraum seitlich am Schrank.*

GOAL

 This model is designed for 2 persons working opposite each other. Due to its dimensions, this bench is ideal for small workshops. The bench is made of high-quality solid beech wood and equipped with two front and two side vices with central screws and two guide rails for precise and firm guiding. The front as well as side vices are 55mm wide and 360mm long. Each bench top includes 8 holes for bench dogs which enable clamping of diverse size materials. The tool well in the middle of the bench, along its entire length, can be used for easy storage of material and tools. The open shelf under the bench enables storage of, for example, less used tools.

 Dieses Modell wurde für 2 Personen konstruiert, die an den gegenüberliegenden Tischseiten arbeiten. Mit ihren Abmessungen ist die Hobelbank insbesondere für kleinere Werkstätten optimal. Sie ist aus hochwertigen Buchenleimholzplatten hergestellt und mit zwei Vorder- und zwei Seitenzangen mit zentraler Schraube und zwei Führungsschienen für präzise und stabile Führung ausgestattet. Die Vorder- und Seitenzangen sind 55mm breit und 350mm lang. Jede Hobelbankplatte ist mit 8 Bankhakenlöchern versehen, die zum Aufspannen von verschiedenen Werkstückgrößen dienen. In der Mitte der Hobelbank befindet sich die Beilade - eine Vertiefung, die Sie als Ablage für Material und Werkzeug nutzen können. Ein unter der Hobelplatte eingebautes Fach dient der Aufbewahrung von nur ab und zu genutzten Werkzeugen usw.

Middle tool well
Werkzeugbohrung

Top thickness 30 mm / 1 3/16 in
Plattenstärke 30 mm

Front/Side vice with double guide rods
Vorder/Hinterzange mit doppelten Führungsstangen.



Open shelf for tools and material storage.

Offene Regale zur Aufbewahrung von Werkzeugen und Materialien.

Standard equipment: 1x shelf, 4x small square bench dogs, 4x spindle keys
Standardausstattung: 1x Regal, 4x klein Bankhaken, 4x Zangenschlüssel



Picture shows workbench incl. universal accessories.
Bild zeigt Werkbank inkl. universelles Zubehör.

GOAL (No./Nr. SCH-G)

	mm	inches
Worktop length / Arbeitsplattenlänge	1250	49 ⁷ / ₃₂
Total length / Gesamtlänge	1540	60 ⁵ / ₈
Worktop width / Arbeitsplattenbreite	850	33 ¹⁵ / ₃₂
Total width / Gesamtbreite	1140	44 ⁷ / ₈
Working height / Arbeitshöhe	850	33 ¹⁵ / ₃₂
Worktop thickness / Dicke der Arbeitsplatte	30	1 ³ / ₁₆
Apron depth / Vorderteil	90	3 ¹ / ₂
Front vise (cap.) / Vordererzange (Kap.)	130	5 ¹ / ₈
Side vise (cap.) / Seitenzange (Kap.)	130	5 ¹ / ₈
Weight / Gewicht	74 kg	163 lbs

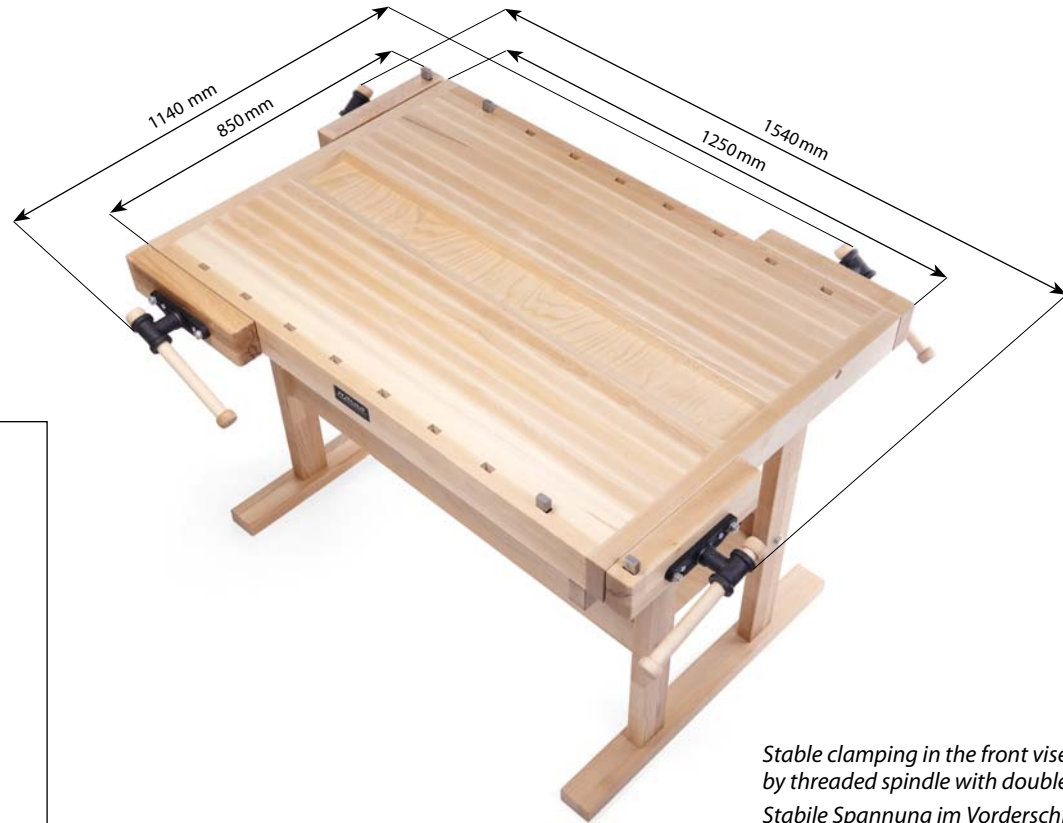

Stable clamping in the front vise is secured by threaded spindle with double guide rods.
Stabile Spannung im Vorderschraubstock wird durch Gewindespindel mit doppelten Führungsstangen gesichert.





Comes with 4 pcs of small square bench dogs. Each pair can be used for material clamping in combination with side vise.

Kommt mit 4 kleinen quadratischen Bankhaken. Jedes Paar kann zur Materialspannung in Kombination mit Seitenschraubstock verwendet werden.



MULTI-BOX

 This is a workbench for up to four persons. Offering sufficient workspace, this model is designed for large workshops. The bench is available both without vices and with two or four vices of the quick-release type, which enable quick opening/closing of the vice without using the central screw. The vices have central screws and two guide rails for precise and firm guiding. The 600×600mm square in the centre of the bench, if turned round, can serve as a trough for laying aside tools or remaining material. Optionally, 1 or 2 lockable boxes under the bench can be purchased, providing enough room for laying aside less used tools.

 Mit dieser Hobelbank können bis zu vier Personen auf einmal arbeiten. Sie bietet genügend Raum und ist für größere Werkstätten vorgesehen. Die Hobelbank wird entweder ohne Spannzangen oder mit zwei oder vier Spannzangen des Typs Quick Release geliefert, die schnelles Öffnen/Schließen ohne Zentralschraube ermöglichen. Die gewöhnlichen Spannzangen sind mit Zentralschraube und zwei Führungsschienen für präzise und stabile Führung ausgestattet. In der Mitte der Hobelbank ist ein Rechteck mit den Abmessungen von 600x600mm situiert, das nach Umdrehen als Beilade für Werkzeug oder Materialreste genutzt werden kann. Unter der Hobelbank können 1 oder 2 abschließbare Schränke (gegen Aufpreis erhältlich) verstaut werden, die genügend Platz für seltener genutzte Werkzeuge bieten.

Top thickness 40 mm / 1 ³⁷/₆₄ in
Plattenstärke 40 mm

Middle tool well
Werkzeugbohrung

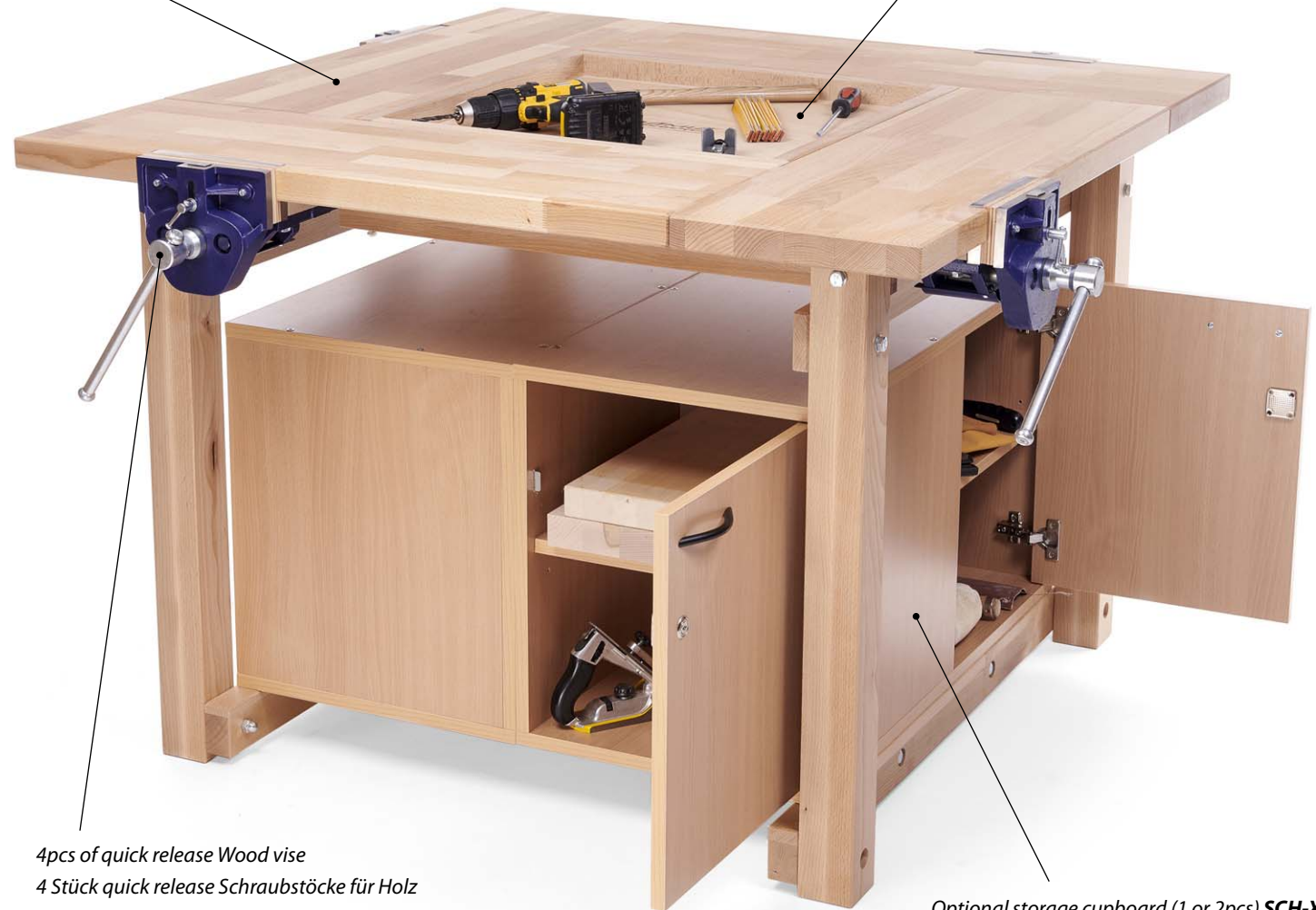

4pcs of quick release Wood vise
4 Stück quick release Schraubstöcke für Holz

Optional storage cupboard (1 or 2pcs) **SCH-XZ**.
Optionaler Werkzeugkiste (1 oder 2 Stück) **SCH-XZ**.

Standard equipment: 4x quick release wood vise
Standardausstattung: 4x quick release Schraubstöcke für Holz

 Picture shows workbench incl. all universal accessories.
Bild zeigt Werkbank inkl. alle universellen Zubehöre.

MULTI-BOX (No./Nr. SCH-X)

	mm	inches
Worktop length / Arbeitsplattenlänge	1200	47 1/4
Total length / Gesamtlänge	1420	55 29/32
Worktop width / Arbeitsplattenbreite	1200	47 1/4
Total width / Gesamtbreite	1400	55 29/32
Working height / Arbeitshöhe	840	33 3/64
Worktop thickness / Dicke der Arbeitsplatte	40	1 37/64
Apron depth / Vorderteil	90	3 1/2
Front vise (cap.) / Vordererzange (Kap.)	190	7 31/64
Weight / Gewicht	96 kg	211 lbs

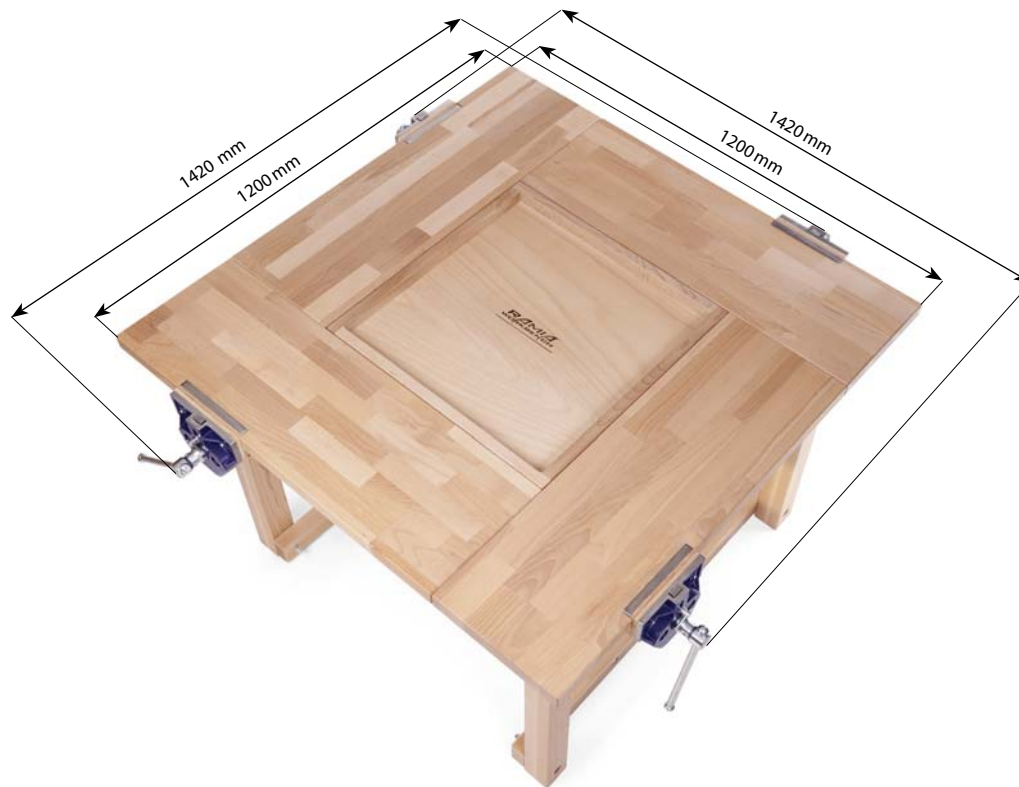

Available also with height adjustable metal frame.
Auch mit höhenverstellbarem Metallgestell erhältlich.

Comes with 4 quick release wood vices with opening capacity 190 mm.

Kommt mit 4 quick release Schraubstöcke für Holz mit Öffnungskapazität bis 190 mm.



SQUARE

 Due to its dimensions, this model is intended for large workshops. It is made of high-quality solid beech wood for high load, maximum resistance and long service life of the bench. The bench is equipped with four spindles with a central screw and two guide rails which guarantee firm and precise guiding. The vices are 70mm wide and 380mm long. The bench is made of four separate plates, each with 12 bench stop holes in two rows, which enables clamping of material of diverse sizes. The 600×600mm square in the centre of the bench, if turned round, can serve as a tool well for laying aside tools or remaining materials. Optionally, 1 or 2 lockable cupboards under the bench can be purchased, providing enough room for laying aside less used tools.

 Dieses Modell ist wegen seiner Abmessungen für größere Werkstätten vorgesehen. Die Hobelbank ist aus hochwertigen Buchenleimholzplatten hergestellt und überzeugt durch ihre Beständigkeit und lange Lebensdauer. Sie ist mit vier Spindeln mit einer Zentralschraube und zwei Führungsschienen ausgestattet, die für präzise und stabile Führung sorgen. Die Spannungen sind 70mm breit und 380mm lang. Die Hobelbank besteht aus vier eigenständigen Platten, jede mit 12 Bankhakenlöchern in zwei Reihen versehen, sodass die Aufspannung von verschiedenen Werkstücken möglich ist. In der Mitte der Hobelbank ist ein Rechteck mit den Abmessungen von 600×600mm situiert, das nach Umdrehen als Beilade für Werkzeug oder Materialreste genutzt werden kann. Unter der Hobelbank können 1 oder 2 abschließbare Schränke (gegen Aufpreis erhältlich) verstaut werden, die genügend Platz für seltener genutzte Werkzeuge bieten.



Standard equipment: 16pcs of small square bench dogs, 4pcs of spindle keys
Standardausstattung: 16x klein Bankhaken, 4x Zangenschlüssel

 Picture shows workbench incl. all universal accessories.
Bild zeigt Werkbank inkl. alle universellen Zubehöre.

SQUARE (No./Nr. SCH-Z)

	mm	inches
Worktop length / Arbeitsplattenlänge	1380	54 ²¹ / ₆₄
Total length / Gesamtlänge	1850	72 ⁵³ / ₆₄
Worktop width / Arbeitsplattenbreite	1380	54 ²¹ / ₆₄
Total width / Gesamtbreite	1850	72 ⁵³ / ₆₄
Working height / Arbeitshöhe	840	33 ⁵ / ₆₄
Worktop thickness / Dicke der Arbeitsplatte	40	1 ³⁷ / ₆₄
Apron depth / Vorderteil	90	3 ¹ / ₂
Front vise (cap.) / Vordererzange (Kap.)	130	5 ¹ / ₈
Weight / Gewicht	112 kg	247 lbs

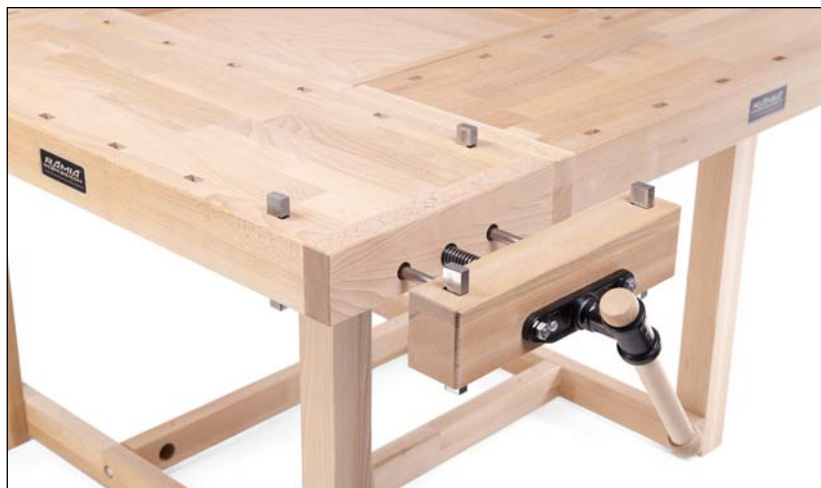

Comes with 16pcs of small square bench dogs. Each 2 pairs can be used for material clamping in combination with vise.

Kommt mit 16 kleinen quadratischen Bankhaken. Jede 2 Paar kann zur Materialspannung in Kombination mit Seiten Schraubstock verwendet werden.

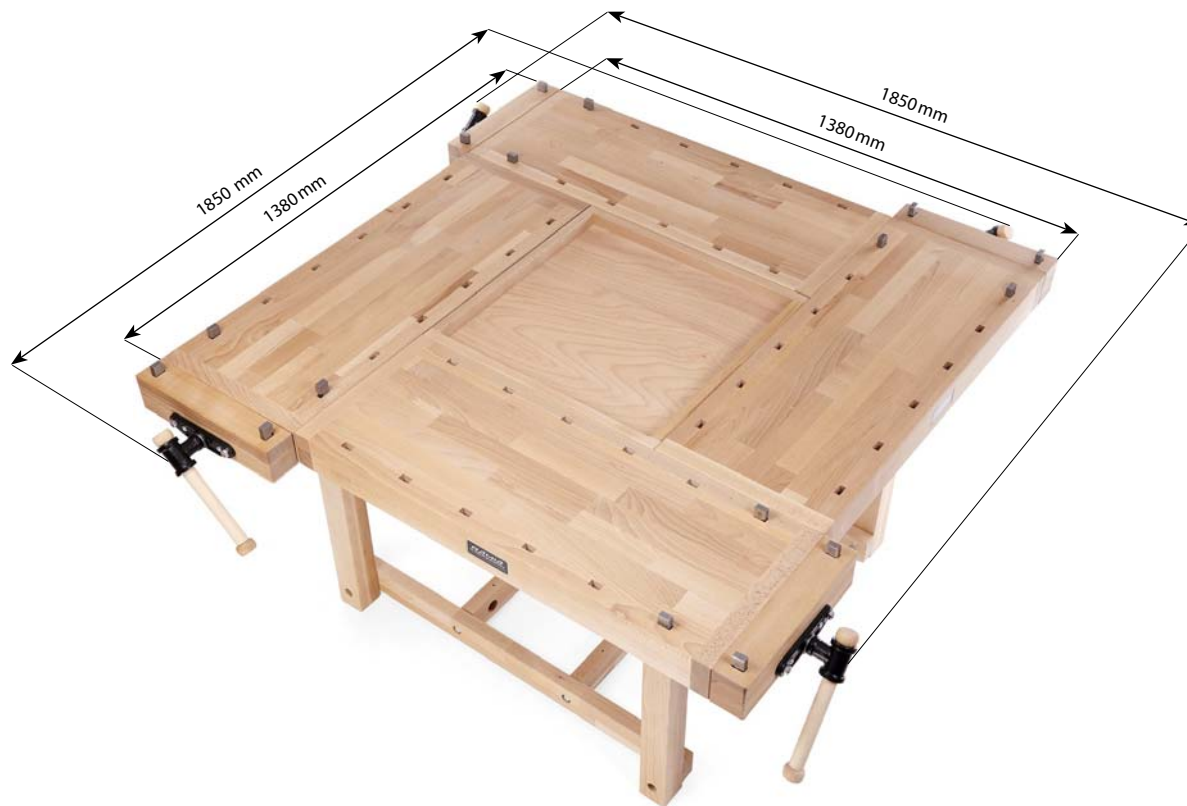

4 full - fledged workspace for up to 4 persons
4 vollwertige Arbeitsplätze für bis zu 4 Personen

Optional cupboard SCH-XZ for SCHOOL SERIES Workbenches Optionale Werkzeugkiste für Werkbänke der SCHOOL-SERIE

 This optional storage cupboard fits only to workbench MULTI-BOX and SQUARE. You can use 1 or 2 cupboards for both SCHOOL SERIES benches. This storage unit will give you valuable extra storage space in your workshop. Constructed from beech effect laminated cupboard that is stabilised not to swell or warp, this storage unit is strong and sturdy and gives extra rigidity to your workbench. Supplied flat packed for self assembly.

 Dieser optionale Stauschrank passt nur zu den Werkbänken MULTI-BOX und SQUARE. Sie können 1 oder 2 Schränke für beide Bänke der SCHOOL SERIES verwenden. Mit dieser Aufbewahrungseinheit gewinnen Sie wertvollen zusätzlichen Stauraum in Ihrer Werkstatt. Hergestellt aus laminiertes Spanplatte in Buchenoptik, die stabilisiert ist, um nicht zu quellen oder sich zu verziehen, ist diese Aufbewahrungseinheit stark und robust und verleiht Ihrer Werkbank zusätzliche Stabilität. Lieferung flach verpackt zur Selbstmontage.

STORAGE CUPBOARD (No./Nr. SCH-XZ)

	mm	inches
Length / Länge	850	33 ¹⁵ / ₃₂
Width / Breite	425	16 ⁴⁷ / ₆₄
Height / Höhe	500	19 ¹¹ / ₁₆
Weight / Gewicht	31 kg	68 lbs

Double storage cupboard SCH-XZ / Doppelt Werkzeugkiste SCH-XZ



Attention: Cupboard SCH-XZ fits only to model MULTI-BOX and SQUARE

Achtung: Schrank SCH-XZ passt nur zu Modell MULTI-BOX und SQUARE

Shelves for storing tools and materials. The cabinet has 2 doors (each on the left and front).

Regal zur Aufbewahrung von Werkzeugen und Materialien. Der Schrank hat 2 Türen (jeweils links und vorne).

*Lockable doors with handle
Abschließbare Türen mit Griff*



*Picture shows MULTI-BOX bench with 2 storage cupboards SCH-XZ.
Bild zeigt Werkbank MULTI-BOX mit Werkzeugkasten SCH-XZ.*



*Picture shows SQUARE bench with 2 storage cupboards SCH-XZ.
Bild zeigt Werkbank SQUARE mit 2 Werkzeugkasten SCH-XZ.*

Optional Metal frame for SCHOOL SERIES Workbenches Optionale Metallrahmen für Werkbänke der SCHOOL-SERIE

 This height adjustable metal frame is available only for model MULTI-BOX and SQUARE. With this frame you will get option for 810 mm - 860 mm - 910 mm height of your workbench.

Height adjustable metal frame SCH-STEEL Höhenverstellbarer Metallrahmen SCH-STEEL

Attention: This item fits only to model MULTI-BOX and SQUARE

Achtung: Dieser Artikel passt nur zu den Modellen MULTI-BOX und SQUARE

Metal frame offers 3 options (810 mm, 860 mm and 910 mm) of height for Multi-box and Square benches.

Metallrahmen bietet 3 Optionen (810 mm, 860 mm und 910 mm) Höhe für Multi-Box und Square Werkbänke.



 Dieser höhenverstellbare Metallrahmen ist nur für die Modelle MULTI-BOX und SQUARE erhältlich. Mit diesem Gestell haben Sie die Möglichkeit der Höhe Ihres Arbeitstisches 810 mm - 860 mm - 910 mm.



Picture shows MULTI-BOX bench with height adjustable metal frame.
Bild zeigt Werkbank MULTI-BOX mit Höhenverstellbarer Metallrahmen.

Picture shows SQUARE bench with height adjustable metal frame.
Bild zeigt Werkbank SQUARE mit Höhenverstellbarer Metallrahmen.

METAL FRAME (No./Nr. SCH-STEEL)

	mm	inches
Length / Länge	970	38 ³ / ₁₆
Width / Breite	970	38 ³ / ₁₆
Height 1 / Höhe 1	810	31 ⁵⁷ / ₆₄
Height 2 / Höhe 2	860	33 ⁵⁵ / ₆₄
Height 3 / Höhe 3	910	35 ⁵³ / ₆₄
Weight / Gewicht	22 kg	49 lbs

UNIVERSAL optional accessories / UNIVERSELLES optionales Zubehör

CLAPMS / KLEMMEN (No./Nr. UN-SV)



Clamps are used for easy and quick clamping of the material to the worktop.
Klemmen dienen zum einfachen und schnellen Festklemmen des Materials auf der Arbeitsplatte.

ANVIL / AMBOSS (No./Nr. UN-KOV)



The anvil is intended for work with iron and minor metal machining works, which you can now also do on the joiner's workbench.

Der Amboss ist für das Arbeiten mit Eisen und für kleinere Metallbearbeitungstätigkeiten bestimmt, die Sie jetzt auch auf der Tischlerwerkbank erledigen können.

UNIVERSAL optional accessories / UNIVERSELLES optionales Zubehör

ALU PADS / ALU SCHÜTZER (No./Nr. UN-HL)



The aluminium protectors are used to protect the vise when working with material that is harder than wood.

Die Aluminiumschützer dienen zum Schutz des Hobelschraubstocks beim Arbeiten mit Materialien, die härter als Holz sind.

UNIVERSAL HOLDER / NIVERSALHALTER (No./Nr. UN-UD)



The universal holder for the metal working vice enable you to very easily and effectively fix it to/ remove it from our joiner's workbench without the necessity to drill holes in or otherwise modify the bench top.

Der Universalhalter für den Metallbearbeitungs-schraubstock erlaubt dessen sehr einfache und effektive Befestigung zu/Abnahme von unserer Tischlerwerkbank ohne die Notwendigkeit des Bohrens oder anderer Eingriffe in die Werkplatte der Werkbank.

UNIVERSAL optional accessories / UNIVERSELLES optionales Zubehör

CORK PADS / KORKSCHÜTZER (No./Nr. UN-KOR)



The cork protectors are suitable accessories for protection of machined wooden pieces, as well as for the vice on your joiner's workbench, especially when working on material with a soft surface or that is susceptible to scratching.

Die Korkschützer sind das geeignete Zubehör zum Schutz der bearbeiteten Holzwerkstücke, aber auch der Schraubstöckelher Tischlerwerkbank. Das gilt vor allem für das Arbeiten mit Materialien mit weicher Oberfläche oder mit einer Oberfläche, die anfällig gegen Kratzer ist.

LINSEED OIL / LEINÖL (No./Nr. UN-OIL)



The linseed oil has following features: Excellent absorbing power, reduces cracking in wood, easy maintenance and repair, highlights the texture and structure of wood, increases resistance to water and soiling.

Das Leinöl hat folgende Eigenschaften: Hervorragende Saugfähigkeit, Schränkt die Rissbildung beim Holz ein, Einfache Wartung und Reparaturfähigkeit, Hebt die Holzmaserung und -struktur hervor, Erhöht die Beständigkeit gegen Wasser und Schmutz.

ABOUT US / ÜBER UNS



RAMIA s.r.o. is a purely Czech family company specializing in manufacture and sale of wooden joiner's benches and workbenches.

The history of manufacture of joiner's benches in Písek dates back to the 1st half of the 20th century. The RAMIA s.r.o. company was established in 2006. It continued with both the manufacture of traditional joiner's benches and the development of new joiner's benches for professionals and handymen.

This tradition is an obligation for us and, at the same time, quality assurance for our customers.

Preferring Czech suppliers, we carefully select them. Another distinctive feature of our company is an experienced and well-coordinated team working in perfect harmony of professionals in their fields.

The RAMIA joiner's benches are widely used by professional joiners and carvers, domestic hobbyists and DIY enthusiasts as well as by schools and vocational training centres. Our products are available in the EU, USA, Canadian, Australian, Japanese and other markets.

In a way, products of the Ramia s.r.o. company are unique, as there is no competition in Central and Eastern Europe with regard to products of a similar sort or companies specializing in this type of manufacture.

The design of RAMIA joiner's benches always lays stress on quality, integrity and service life.



Die Firma RAMIA s.r.o. ist ein rein tschechisches Familienunternehmen, das sich auf die Herstellung und den Verkauf von hölzernen Hobelbänken und Arbeitstischen spezialisiert.

Die Geschichte der Herstellung von Hobelbänken in Písek geht bis in die erste Hälfte des 20. Jahrhunderts zurück. Die Firma RAMIA s.r.o. wurde im Jahr 2006 gegründet. Die Gesellschaft knüpfte an die Herstellung traditioneller Hobelbänke an und setzte die Entwicklung von neuen Hobelbänken, sowohl für Profis, als auch für Bastler, fort.

Diese Tradition verpflichtet uns und gewährleistet unseren Kunden gleichzeitig die Sicherheit von Qualität.

Wir bevorzugen tschechische Zulieferer, die wir sorgfältig auswählen. Ein weiteres bedeutsames Element der Gesellschaft ist das erfahrene und eingespielte Team, das als perfektes Zusammenspiel von Profis auf ihrem Fachgebiet funktioniert.

Die Hobelbänke RAMIA finden breite Verwendung bei professionellen Schreincern und Schnitzern sowie Heimwerkern und DIY-Begeisterten bis zu Schulen und Berufsschulen. Unsere Produkte sind auf den Märkten in der EU, den USA, Australien, Japan und weiteren zu finden.

Die Produkte der Gesellschaft Ramia s.r.o. sind in ihrer Art einzigartig, denn es gibt in Mittel- und Osteuropa keine Konkurrenz in Form eines ähnlichen Produktes und keine Unternehmen, die sich auf diesen Produktionstyp spezialisieren würden.

Die Konstruktion der Hobelbänke RAMIA legt immer großen Wert auf die Qualität, Echtheit und Lebensdauer.



RAMIA^{CZ}
WORKBENCH

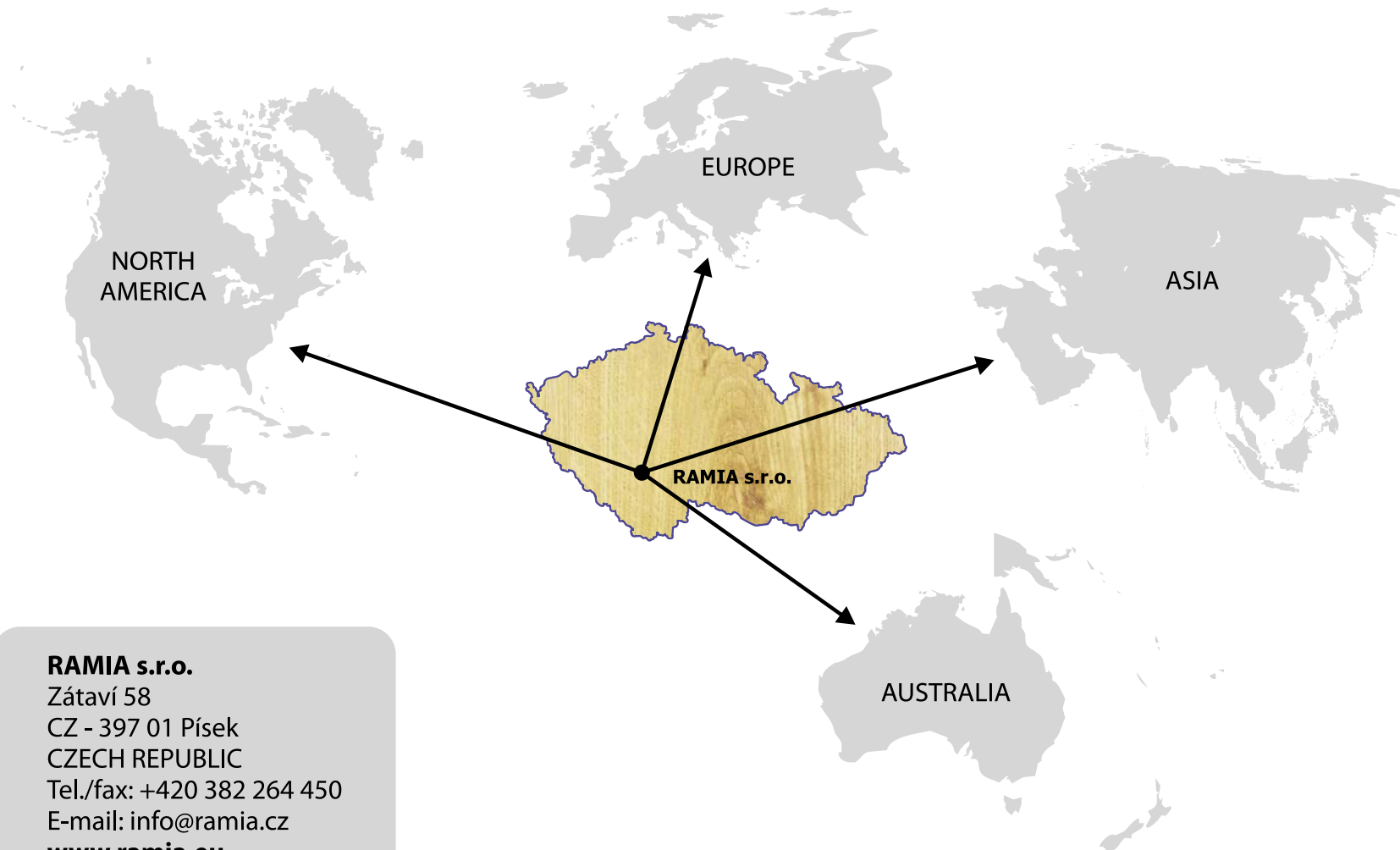

RAMIA s.r.o.

Zátaví 58

CZ - 397 01 Písek

CZECH REPUBLIC

Tel./fax: +420 382 264 450

E-mail: info@ramia.cz

www.ramia.eu